

◆ バーチカルカーラーセル選定表

型式	VCR	3	2	2	2	A	1
棚間口寸法	1 = 1800mm 2 = 2300mm 3 = 3000mm			棚種類			
棚数	8 ~ 24 (偶数)			棚記号			
				1 = 1段タイプ 2 = 1段仕切タイプ 3 = 2段タイプ			
				A ~ N			

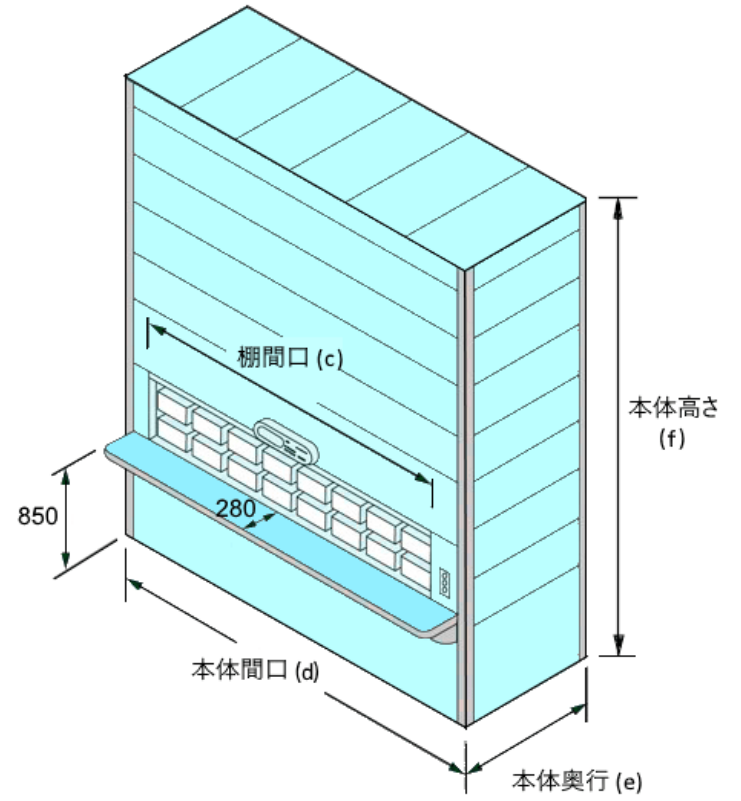

① 保管物の荷姿・荷重や設置スペースから、以下を決定します。

- 棚奥行 (a) 400mm、520mm、620mm より選択。
- 棚間口 (c) 1800mm、2300mm、3000mm より選択。
- 棚タイプ 1段バケット、1段仕切りバケット、2段バケット より選択。
- 棚高さ (b) 荷物高さと棚間口に基づき、下表から棚高さおよび棚記号を選定。

	バケット図	棚記号	棚奥行 (a)	棚高さ [b]		
				棚間口 1800	棚間口 2300	棚間口 3000
1 段 バ ケ ツ ト		A	400	214	209	199
		B		291	286	276
		C		329	324	314
		D		367	362	352
		E		405	400	390
		F	520	214	209	199
		G		291	286	276
		H		329	324	314
		I		367	362	352
		J		405	400	390
		K	620	214	209	199
		L		291	286	276
M	329	324		314		
N	367	362		352		
1 段 仕 切 リ バ ケ ツ ト		A		400	224	224
		B	301		301	296
		C	339		339	334
		D	377		377	372
		E	415		415	410
		F	520	224	224	219
		G		301	301	296
		H		339	339	334
		I		377	377	372
		J		415	415	410
		K	620	224	224	219
		L		301	301	296
M	339	339		334		
N	377	377		372		
2 段 バ ケ ツ ト		A		400	86	81
		B	124		119	114
		C	143		138	133
		D	162		157	152
		E	181		176	171
		F	520	86	81	76
		G		124	119	114
		H		143	138	133
		I		162	157	152
		J		181	176	171
		K	620	86	81	76
		L		124	119	114
M	143	138		133		
N	162	157		152		

② 下表より、① で設定した条件に基づき「機械本体高さ(e)」を決定する。

棚奥行 [a]	棚間口 [c]	本体 間口 [d]	本体 奥行 [e]	棚記号	機械本体高さ [f]												
					8棚	10棚	12棚	14棚	16棚	18棚	20棚	22棚	24棚	26棚	28棚	30棚	32棚
400	1800 2300 3000	2412 2912 3612	1295	A	-	-	2250	2550	2800	3050	3350	3600	3850	4150	4400	4650	4950
				B	-	2400	2700	3050	3400	3750	4100	4450	4800	5100	5450	5800	-
				C	2250	2600	3000	3350	3750	4150	4500	4900	5250	5650	6050	-	-
				D	2400	2850	3250	3650	4100	4500	4950	5350	5750	-	-	-	-
				E	2600	3050	3500	4000	4450	4900	5350	5800	-	-	-	-	-
520	1800 2300 3000	2412 2912 3612	1535	F	-	-	2400	2650	2900	3200	3450	3700	4000	4250	4500	4800	5050
				G	-	2500	2850	3200	3500	3850	4200	4550	4900	5250	5600	5900	-
				H	2350	2700	3100	3500	3850	4250	4650	5000	5400	5750	-	-	-
				I	2550	2950	3350	3800	4200	4650	5050	5450	5900	-	-	-	-
				J	2700	3200	3650	4100	4550	5000	5450	5900	-	-	-	-	-
620	1800 2300 3000	2412 2912 3612	1735	K	-	-	2450	2750	3000	3250	3550	3800	4050	4350	4600	4850	5150
				L	2250	2600	2950	3250	3600	3950	4300	4650	5000	5350	5650	6000	-
				M	2450	2800	3200	3600	3950	4350	4700	5100	5500	5850	-	-	-
				N	2650	3050	3450	3900	4300	4700	5150	5550	6000	-	-	-	-