

株式会社ダイフク

第103回 定時株主総会

2019年6月21日

第103回定時株主総会招集ご通知

拝啓 平素は格別のご高配を賜りありがたく厚くお礼申し上げます。

さて、当社第103回定時株主総会を下記のとおり開催いたしますので、ご出席くださいますようご通知申し上げます。

なお、当日ご出席願えない場合は、書面またはインターネット等により議決権を行使することができますので、お手数ながら後記の株主総会参考書類をご検討くださいます。後述のご案内に従って2019年6月20日(木曜日)午後5時までに議決権を行使していただきますようお願い申し上げます。

敬具

記

① 日 時 2019年6月21日(金曜日) 午前10時

② 場 所 大阪市西淀川区御幣島3丁目2番11号
当社本社 2号館3階会議室
(末尾の「株主総会会場ご案内図」をご参照ください。)

③ 株主総会の 報告事項 1. 第103期(2018年4月1日から2019年3月31日まで) 事業報告、連結計算書
目的事項 類ならびに会計監査人および監査役会の連結計算書類監査結果報告の件
2. 第103期(2018年4月1日から2019年3月31日まで) 計算書類報告の件

決議事項 第1号議案 取締役11名選任の件
第2号議案 監査役1名選任の件

その他本招集ご通知に関する事項

本招集ご通知に際して提供すべき書類のうち、「連結計算書類の連結注記表」および「計算書類の個別注記表」につきましては、当社ホームページ(<https://www.daifuku.com/jp/ir/stock/shareholders/>)に掲載しておりますので、法令および定款第16条の定めに基づき、報告事項に関する添付書類には記載しておりません。

以上

株主総会参考書類ならびに事業報告、連結計算書類および計算書類の内容について、株主総会の前日までに修正すべき事情が生じた場合には、インターネット上の当社ホームページ(<https://www.daifuku.com/jp/>)に掲載させていただきます。

監査役会の監査結果ご報告

常勤監査役 黒坂 達二郎

ご報告事項

103期 事業報告
連結計算書類
単体計算書類

連結会社 計 54社 (2019年3月31日時点)

国内 6社 (ダイフク単体含む)

海外 48社 北中米14社 欧州5社 アジア29社

経済動向

- 前半まで米国で拡大が続く
- 日本や欧州、新興国でも総じて堅調に推移
- 後半では米中貿易摩擦、中国経済が減速

当社業績

- 受注高
- 売上高
- 利益

いずれも
過去最高を更新

当社業績（受注）

- 東アジア・北米・日本国内の案件がけん引し、高水準を維持

当社業績（売上）

- 高水準の受注をベースに順調

103期 連結実績

受注高

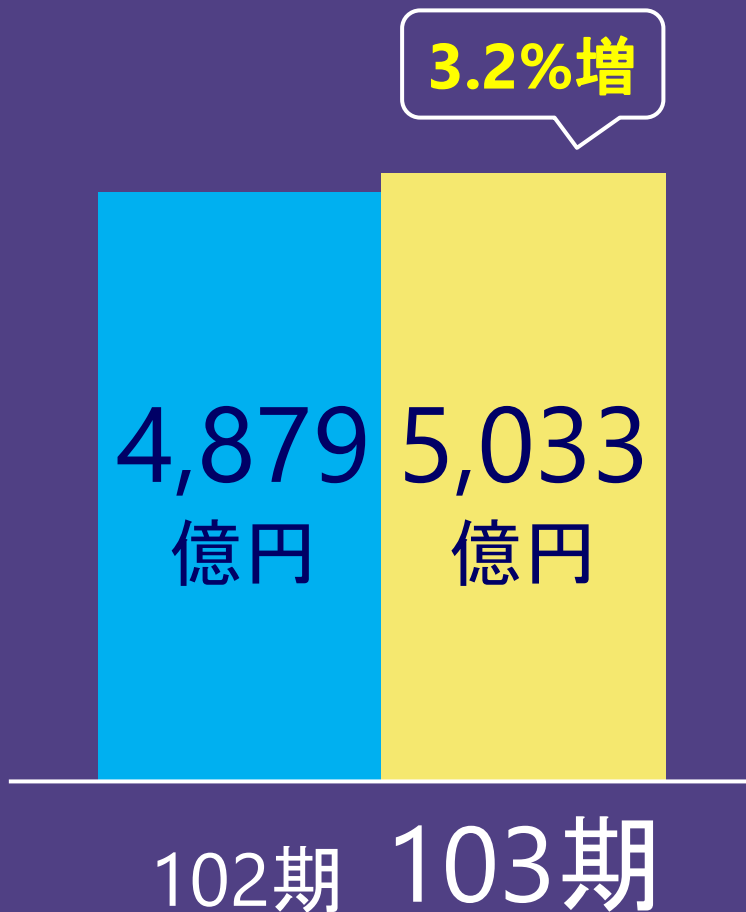

売上高

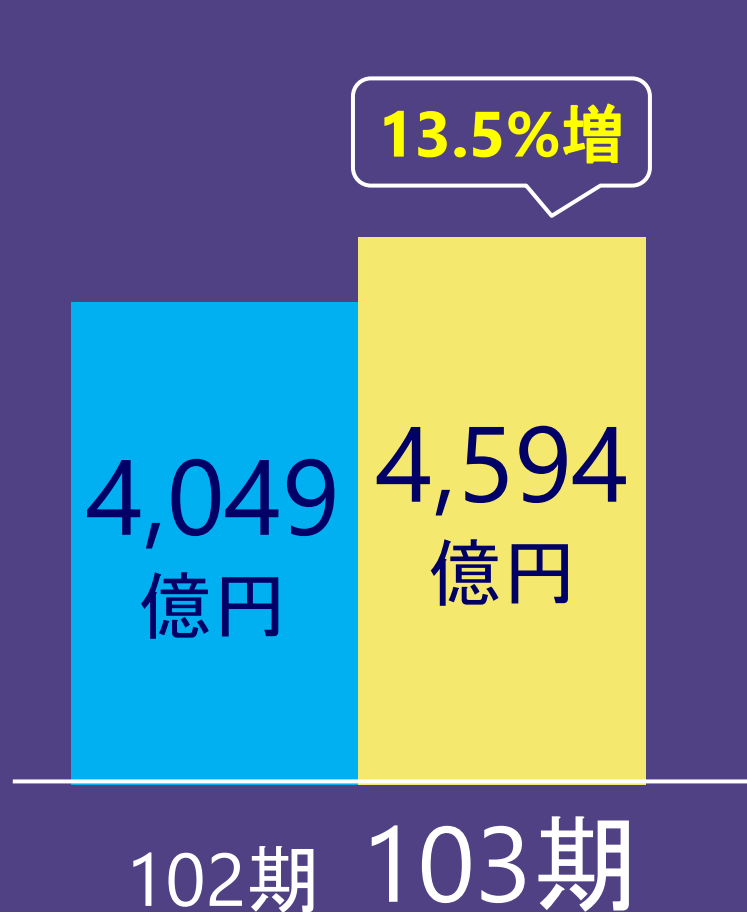

当社業績（利益）

- ダイフク単体の売上増・原価改善による大幅な収益力向上
- 半導体・液晶パネル関連で東アジア子会社の好業績

103期 連結実績

営業利益

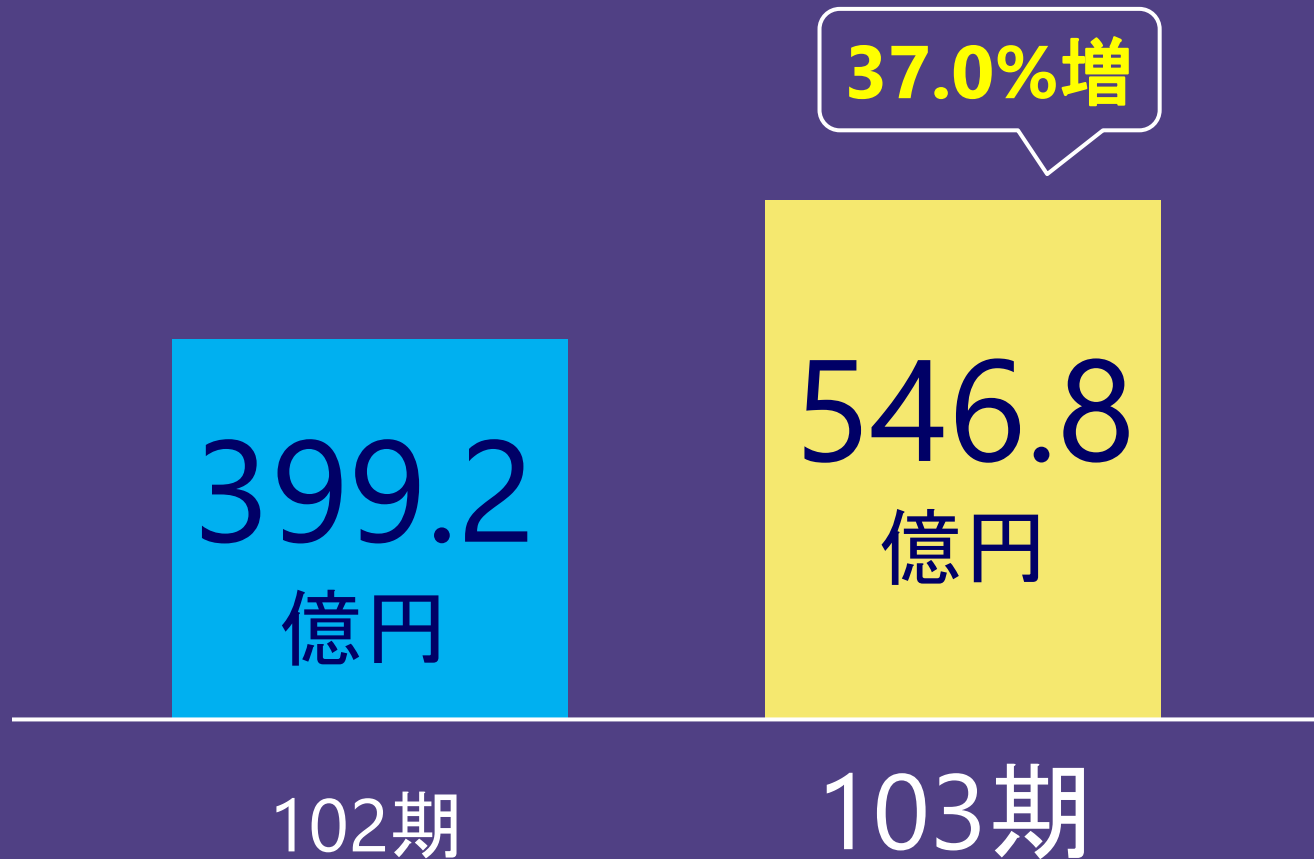

103期 連結実績

経常利益

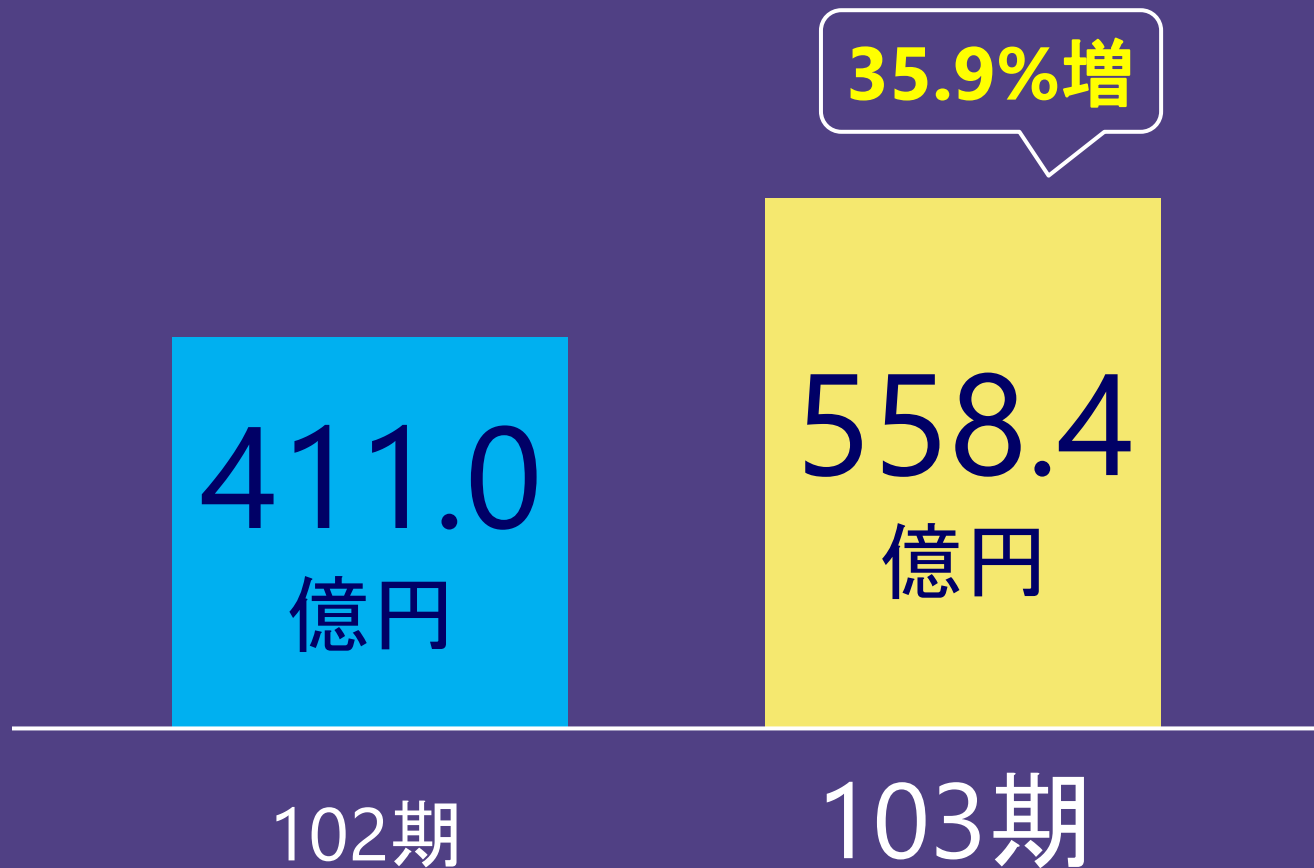

103期 連結実績

親会社株主に帰属する当期純利益



セグメント別の状況

招集ご通知 **24~27**ページ

をご参照ください

設備投資等の状況

主に、滋賀事業所の
生産設備の維持更新



63.4
億円

102期

79.2
億円

103期

連結計算書類

招集ご通知

連結貸借対照表……………51ページ

連結損益計算書……………52ページ

連結株主資本等変動計算書……53ページ

別冊インターネット開示書類

連結注記表……………1~12ページ

をご参照ください

連結貸借対照表(資産の部)

計：3,730億円

流動資産
2,860億円

固定資産
869億円

102期

計：4,099億円

流動資産
3,262億円

固定資産
837億円

103期

連結貸借対照表(負債・純資産の部)

計：3,730億円



102期

計：4,099億円

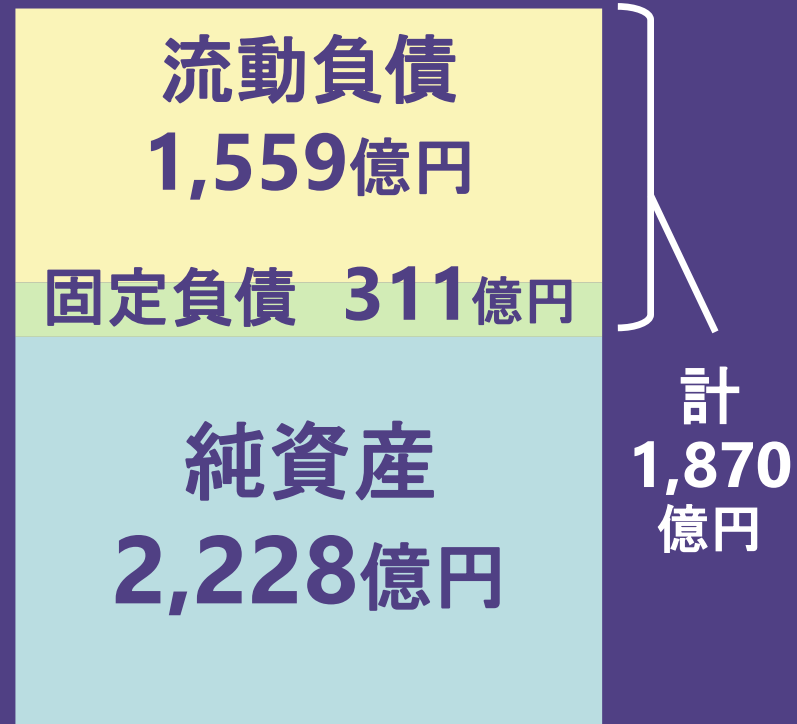

103期

連結純資産

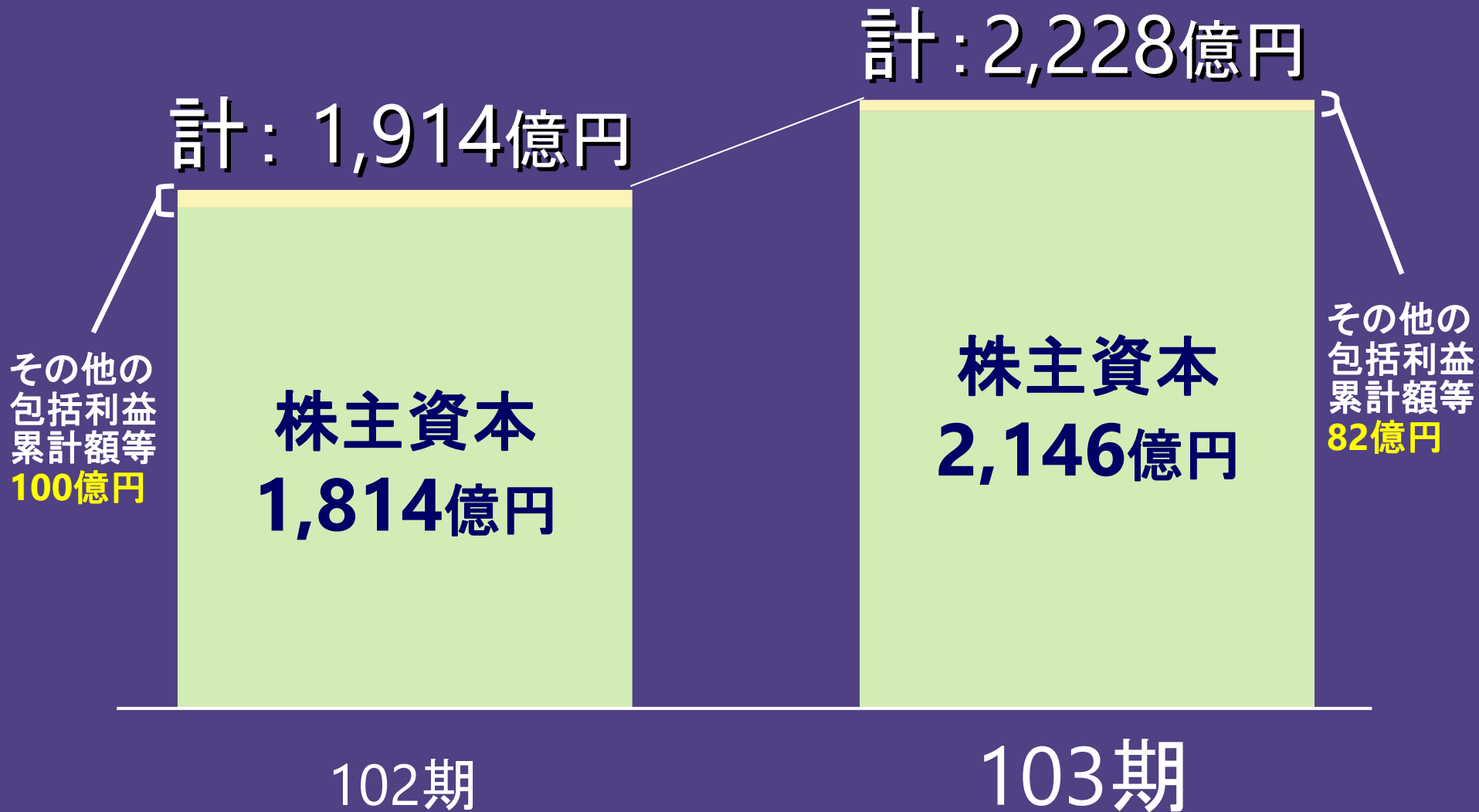

連結株主資本等変動計算書

利益剰余金

株主資本

純資産

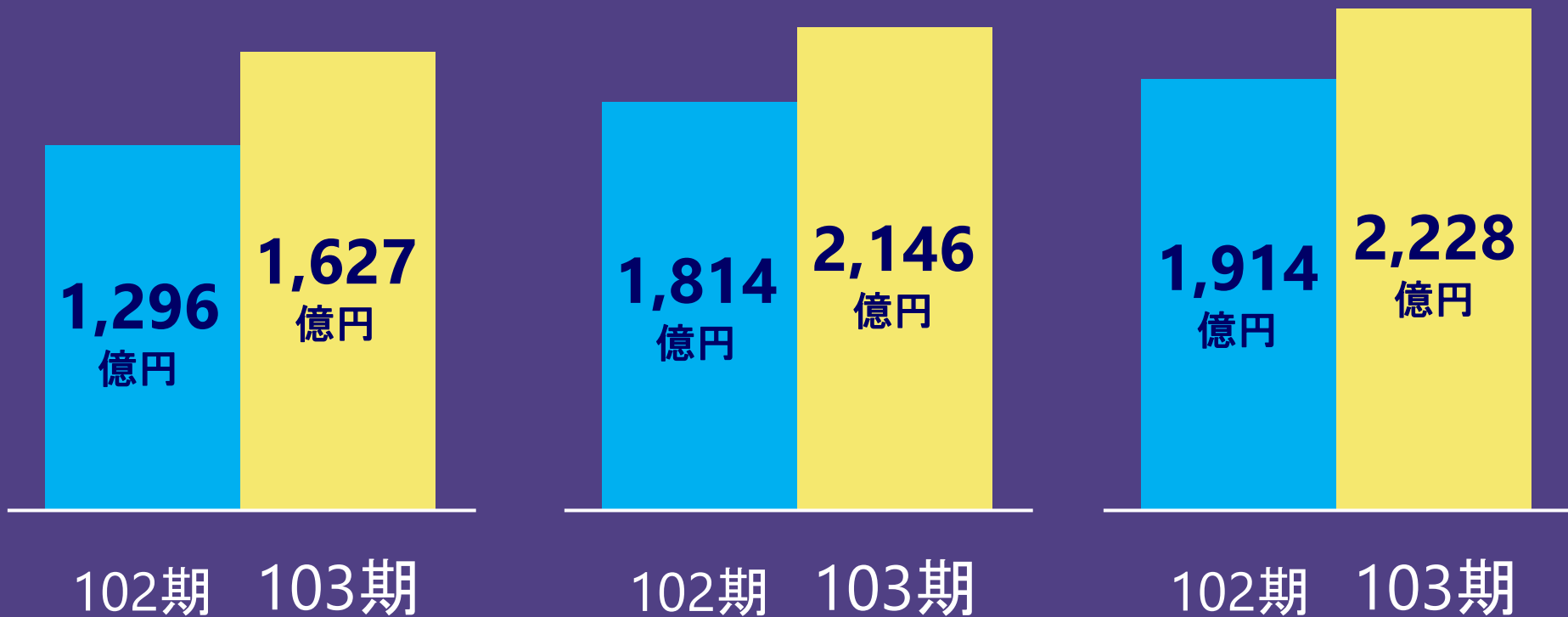

計算書類

招集ご通知

貸借対照表.....54ページ

損益計算書.....55ページ

株主資本等変動計算書.....56ページ

別冊インターネット開示書類

注記表.....13~20ページ

をご参照ください

単体 貸借対照表

計：2,577億円

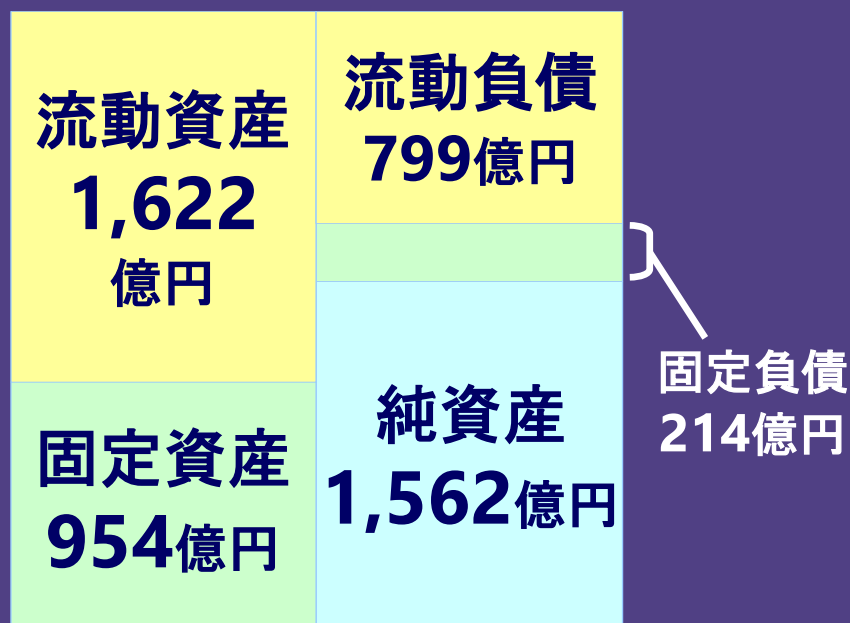

102期

計：2,786億円

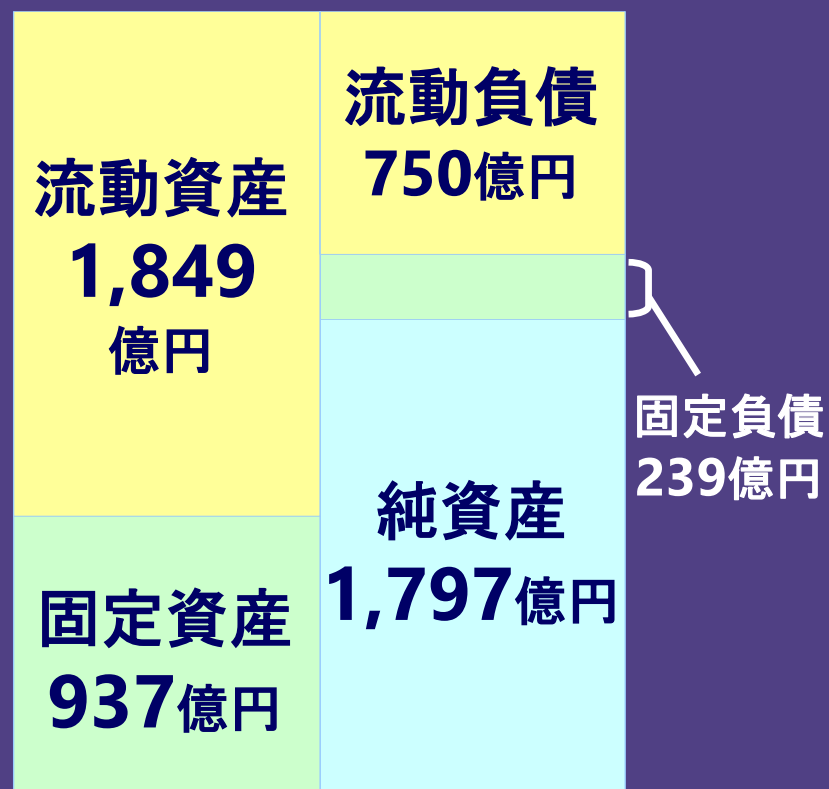

103期

単体 103期実績

売上高

営業利益

経常利益

10.5%増

22.4%増

15.1%増

2,232
億円

2,467
億円

294
億円

359
億円

339
億円

390
億円

102期 103期

102期 103期

102期 103期

当期純利益の連単倍率

単体 当期純利益

当期純利益の連単倍率

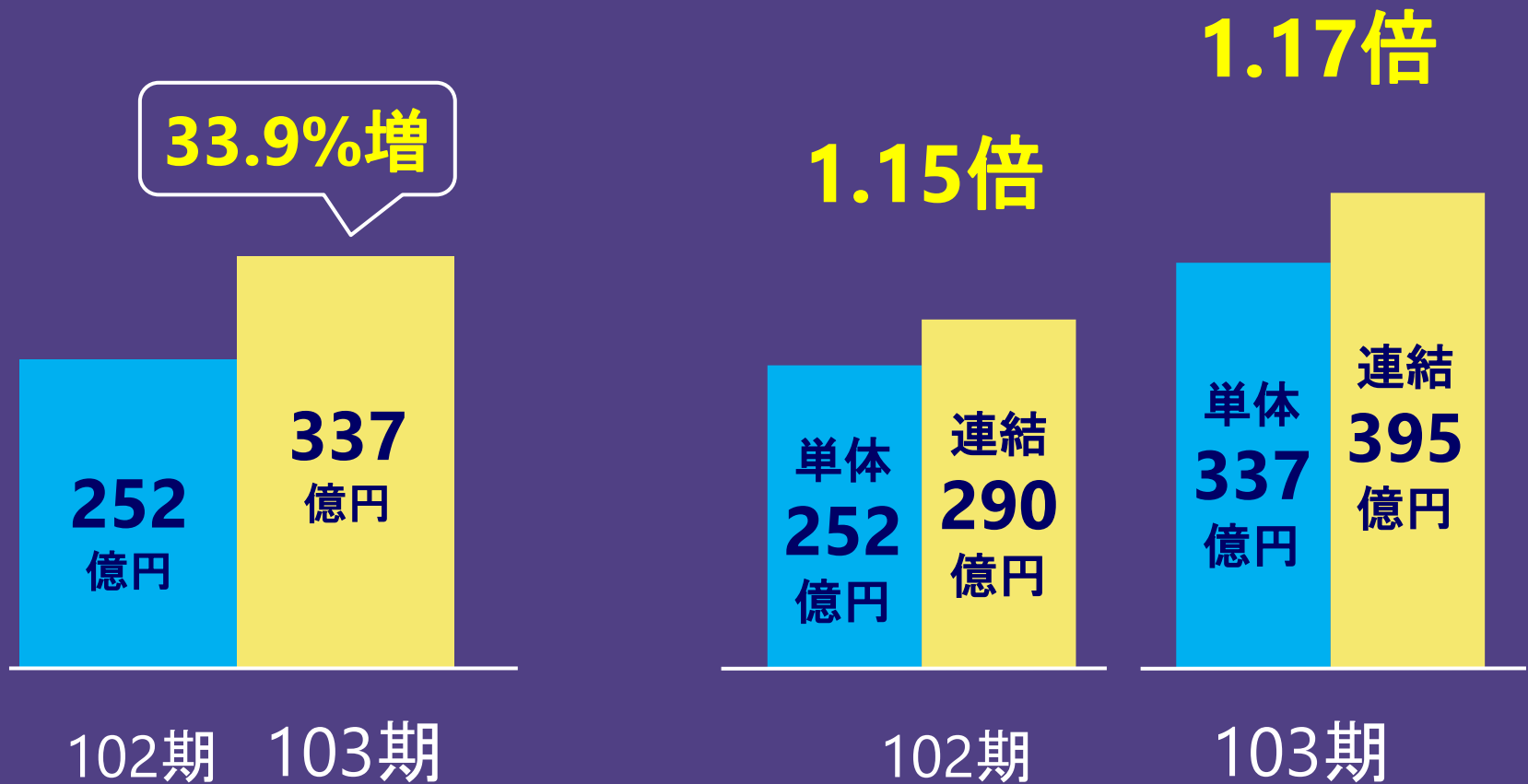

株主資本等変動計算書

利益剰余金



純資産



会計監査人の監査報告

招集ご通知

連結計算書類に係る監査報告書

.....57ページ

計算書類に係る監査報告書

.....58ページ

をご参照ください

ご報告

対処すべき課題について
招集ご通知 27～29ページ

代表取締役社長 下代 博

世界No.1の マテリアルハンドリングメーカーに成長

2018年マテハン・システム・サプライヤー トップ20

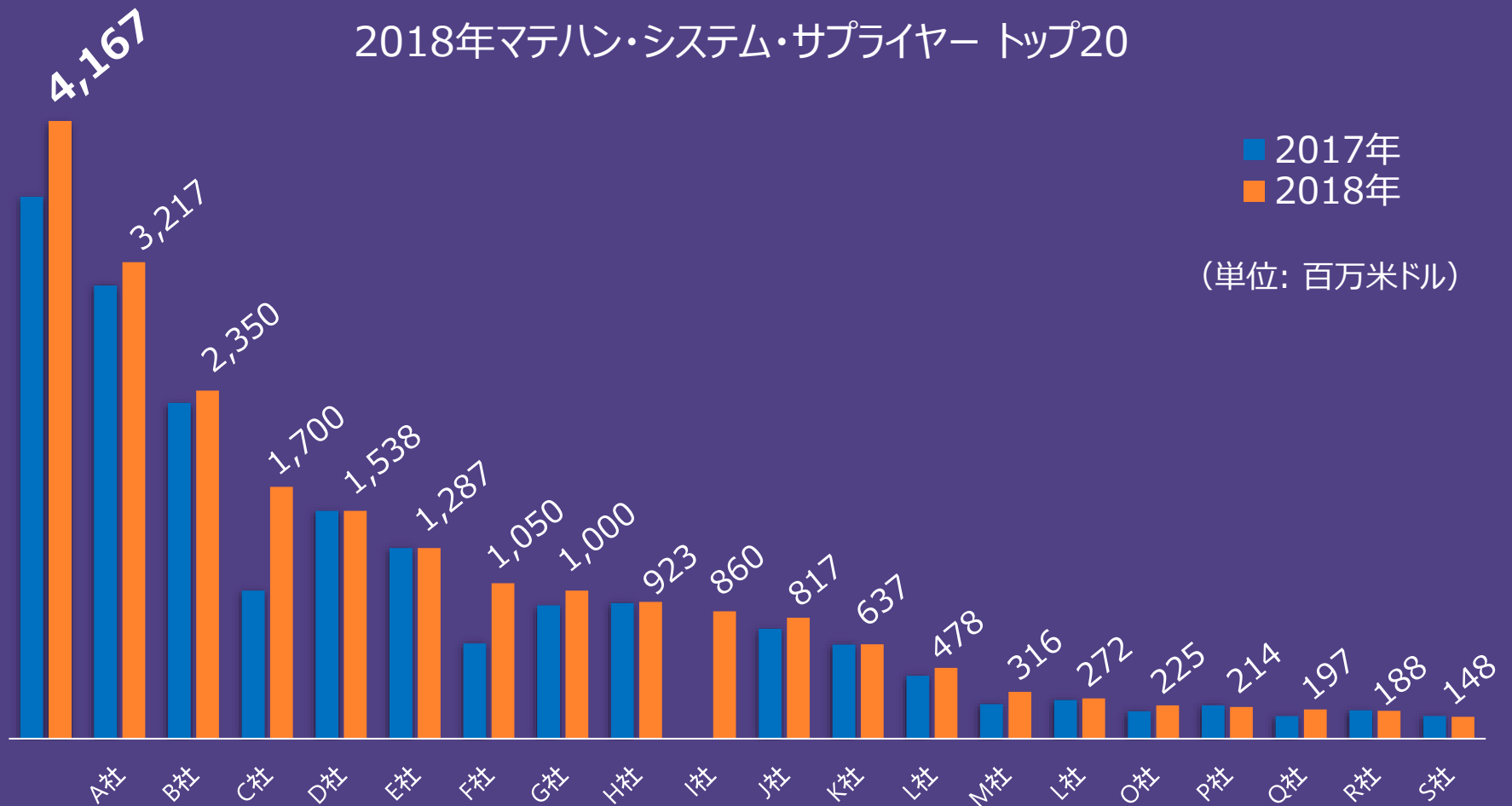

(出典: 米国 Modern Materials Handling 誌 2019年5月号ウェブサイト記事より)

4力年中期経営計画

「Value Innovation 2020」

(2017年4月～2021年3月)

2021年3月期目標(従来目標)

連結売上高 4,200億円

営業利益率 8%

目標を103期に達成

2021年3月期目標(修正後)

連結売上高 5,000億円

営業利益率 11.5%

事業環境

産業構造がダイナミックに変革

eコマース
デジタル革命
自動運転
電気自動車
航空旅客の急増

顧客も事業環境の
大きな変化に直面

あらゆる物流ニーズに対し
最適・最良のシステムを提供するという
当社グループの強みを
グローバルレベルで確立し
今後の厳しい競争に
打ち勝ってまいります

グローバル化推進の結果
25カ国・地域に
グループの拠点が広がる

近年は生産の現地化に
積極的に投資

2019年4月にインドの物流システム 企業を買収、現地生産体制を整備



Vega社の本社・工場（インド・ハイデラバード県）

2020年3月期の重点的取り組み

1. 国内外で「安全専一」の徹底
2. コンプライアンスの強化
3. ローカル化とグローバル化の最適
バランスを追求
4. 働き方改革の推進
5. 環境に配慮した経営

1. 国内外で「安全専一」の徹底

全社一丸となって災害の撲滅に取り組んでいます

2. コンプライアンスの強化

社内から独立した外部通報窓口を設け、国内外から匿名で受け付け

3. ローカル化とグローバル化の最適 バランスを追求

海外売上高は過去最高の72%

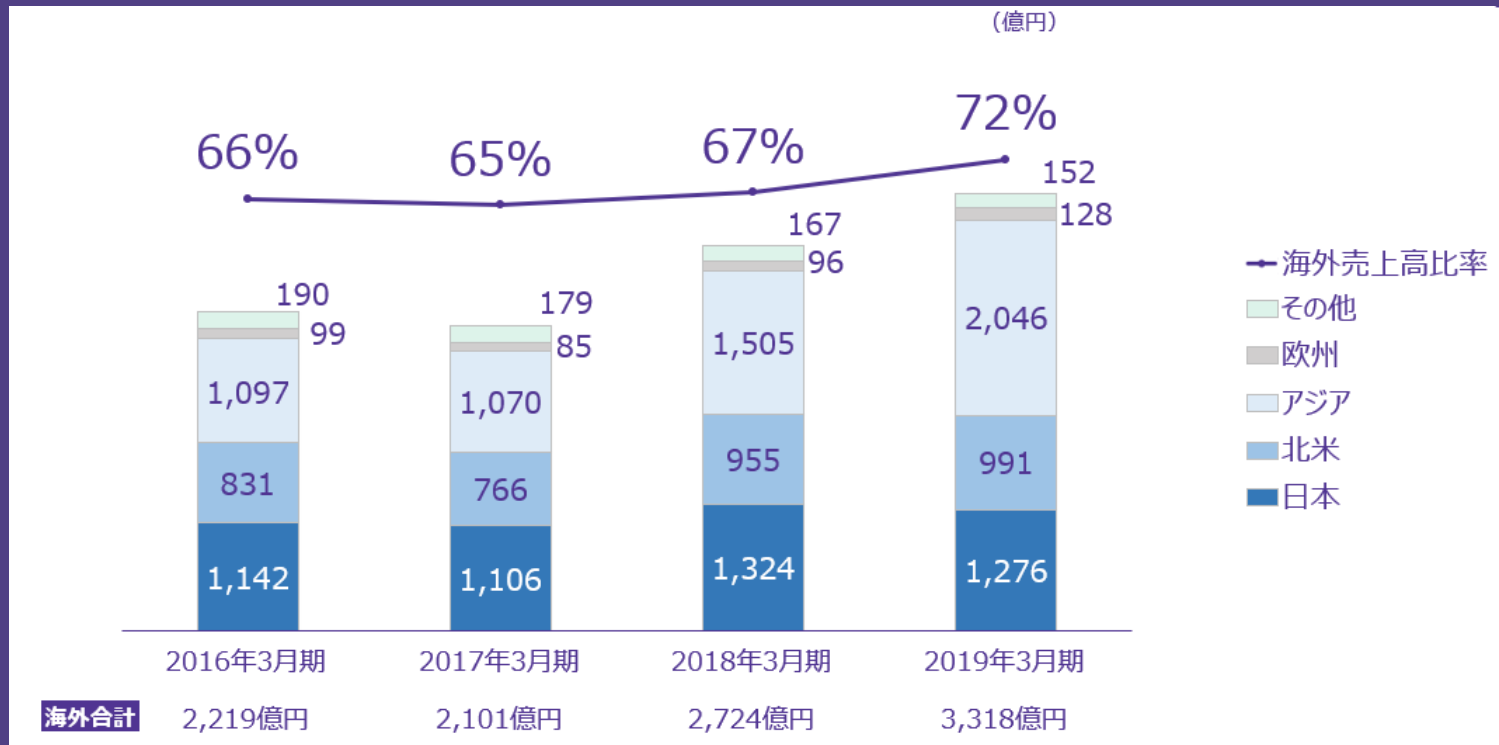

- ローカル化

海外子会社に権限を委譲し、地域に根付いた営業・生産・工事・サービス活動を進めます

- グローバル化

特にM&Aによりグループ入りした海外子会社を含めたダイフクブランド構築、一体感醸成に努めます

2019年4月「監査本部」を設置（招集ご通知49ページ）

【コーポレート・ガバナンス体制模式図】

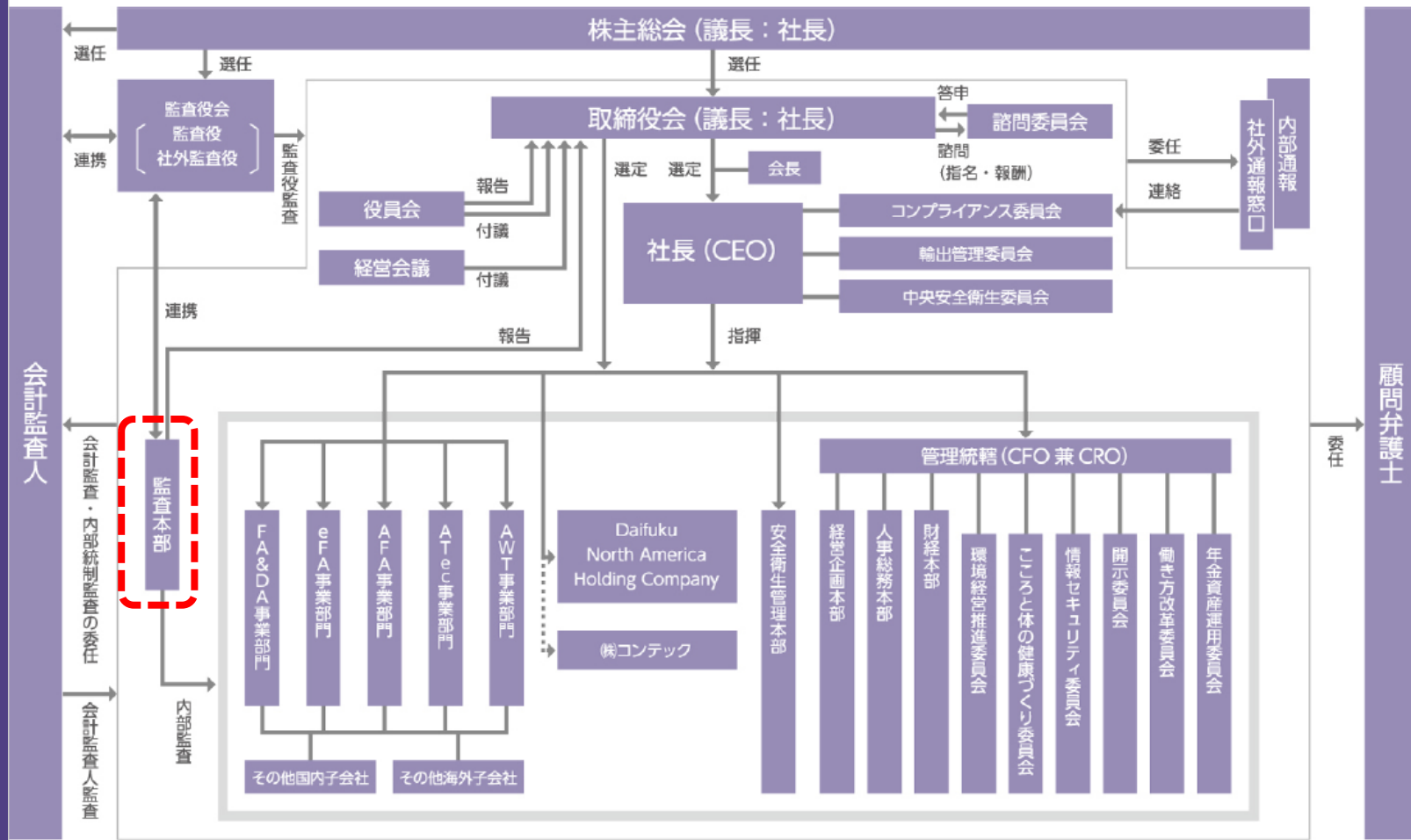

4. 働き方改革の推進

「働き方改革推進委員会」を中心とした取り組みで、業務を平準化・効率化

5. 環境に配慮した経営

環境経営の取り組みを強化中

2019年3月期には「地球温暖化防止活動
環境大臣表彰」などを受賞

E（環境）

S（社会）

G（企業統治）

それぞれの取り組みを深め、一層の
企業価値・社会的価値向上に結び付
けていきます

剰余金の配当方針

- 103期 期末配当 60円 (15円増配)
中間30円と合わせ、年間90円
- 104期 年間配当 90円 (内、中間30円) 予定 (単位: 円)

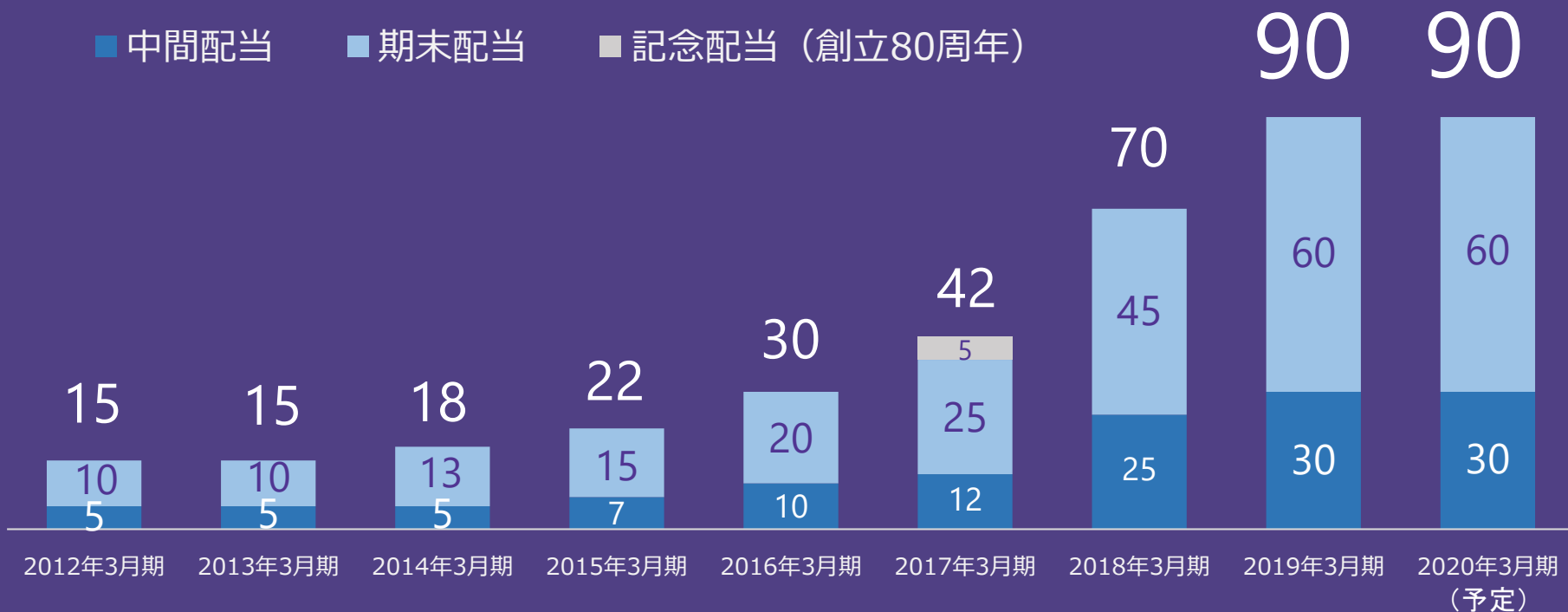

第103回 定時株主総会次第

会議の目的事項

報告事項

第103期

2018年4月1日から
2019年3月31日まで

- 一. 事業報告、連結計算書類
ならびに会計監査人および監査役会
の連結計算書類監査結果報告の件
- 二. 計算書類報告の件

決議事項

- 第1号議案 取締役11名選任の件
- 第2号議案 監査役1名選任の件

以上

第1号議案

取締役11名選任の件

再任候補

田中	章夫	下代	博
猪原	幹夫	本田	修一
岩本	英規	中島	祥行
佐藤	誠治	小澤	義昭
酒井	峰夫		

新任候補

加藤 格 金子 圭子

再任取締役候補

代表取締役社長
社長執行役員

下代 博



再任取締役候補

代表取締役会長

田中 章夫



再任取締役候補

代表取締役副社長
副社長執行役員

猪原 幹夫



再任取締役候補

取締役
専務執行役員

本田 修一



再任取締役候補

取締役
常務執行役員

岩本 英規



再任取締役候補

取締役
常務執行役員

中島 祥行



再任取締役候補

取締役
常務執行役員

佐藤 誠治



再任取締役候補

社外取締役

小澤 義昭



再任取締役候補

社外取締役

酒井 峰夫



新任取締役候補

社外取締役

加藤 格



新任取締役候補

社外取締役

金子 圭子



第2号議案

監査役1名選任の件

新任候補
和田 信雄

新任監査役候補

社外監査役

和田 信雄



ご出席ありがとうございます
ございました

これからも
宜しくご指導、ご鞭撻のほど
お願い申し上げます