

LEVEL CART

型式 / MODELS / TYPEN / 型号 / 型號
LVC-04C5

取扱説明書

INSTRUCTION MANUAL

Bedienungsanleitung

使用说明书

使用説明書

DAIFUKU

はじめに

本書はレベルカートの正しい取り扱いや日常の点検について説明しています。ご使用になる前に必ず本書をお読みいただき、その後は、お使いになる方がいつでも見られるところに保管してください。なお、ご不明の点、お気づきの点がございましたら、販売店にご相談ください。

FOREWORD

This manual describes the correct use and safety instructions to be observed by users of the Level Cart.

All persons who use the Level Cart must read through this manual. Keep it in a place where is open for every worker. If you have any doubts, contact the Daifuku Agent.

VORWORT

Diese Bedienungsanleitung beschreibt den bestimmungsgemäßen Gebrauch des LEVEL CART, sowie die vom Benutzer zu beachtenden Sicherheitsvorkehrungen.

Jeder Benutzer des LEVEL CART muss diese Bedienungsanleitung gelesen haben.

Die Bedienungsanleitung ist an einem für jeden Benutzer frei zugänglichen Ort aufzubewahren.

Bei Unklarheiten kontaktieren Sie bitte Ihren DAIFUKU Ansprechpartner.

前言

本书是关于水平台车的使用和日常点检的说明。

使用前请先阅读本说明书。请在方便取阅的地方保管说明书。如果您有任何疑问请随时联系销售网点。

前言

本說明書旨在說明 Level Cart 的正確使用方法及日常點檢方法。

使用前請先詳讀本說明書，並將本說明書置於方便取閱之處，若有任何疑問，請向銷售點洽詢。

本説明書中の、「注意」の定義は下記の通りです。

Safety Warnings: / Sicherheitshinweise: / 本说明书中“注意”的定义解释如下 / 本説明書中注意的定義如下所示：

 **注意 / CAUTION / ACHTUNG: / 注意 / 注意**

取り扱いを誤った場合、死亡または重症を負う潜在する危険が想定される場合を示します。

Used when a potentially hazardous situation COULD result in death or serious injury if not avoided.

Diese Kennzeichnung weist auf eine potentielle Gefahrensituation hin, die zu schweren Verletzungen bis hin zum Tod führen kann, wenn sie nicht vermieden wird.

表示因误操作会导致死亡或重伤的安全隐患存在。

標示可能因操作錯誤以致死亡或重傷的危險之情形。

 **注意 / CAUTION / ACHTUNG: / 注意 / 注意**

取り扱いを誤った場合、軽症または中程度の傷害を負う危険が想定され、または物的損害のみの発生が想定される場合を示します。

Used when a potentially hazardous situation MAY result in minor or moderate injury or equipment damage if not avoided.

Diese Kennzeichnung weist auf eine potentielle Gefahrensituation hin, die zu mittelschweren Verletzungen oder zu Sachschäden führen kann, wenn sie nicht vermieden wird.

表示因误操作有可能对人体造成轻伤或中等伤残，或者对设备造成损伤的危險性存在。

標示可能因操作錯誤以致輕傷或中度受傷的危險，或發生物品損害之情形。



一般人および作業者に対して危険を防止するため、行動、行為そのものを禁止する場合を示します。

This is used to indicate PROHIBITED ACTION.

Diese Kennzeichnung bedeutet: UNZULÄSSIGE BENUTZUNG !

表示为防止工作人员和作业人员发生危險，禁止引起危險的行动和行为。

標示為防止一般人及作業者發生危險，需禁止行動、行為之情形。

目次 / CONTENTS / INHALTSVERZEICHNIS / 目录 / 目次

ページ / Page Number / Seite / 页码 / 頁次

| | |
|---|----|
| 1. 各部の名称 / PART NAME / TEILEBEZEICHNUNG / 组件名称 / 各部位的名稱..... | 1 |
| 2. 使用上のご注意 / PRECAUTIONS / VORSICHTSMASSNAHMEN / 注意事項 / 使用注意事項..... | 2 |
| 3. 使用方法 / USING LEVEL CART / GEBRAUCH DES LEVEL CART / 使用方法 / 使用方法 | 8 |
| 4. 荷重設定 / SETTING LOAD WEIGHT / EINSTELLEN DES LADUNGSGEWICHTES / 承重設定 / 荷重設定 | 10 |
| 4-1 荷重設定スイッチ操作時の注意事項 / Precautions Before Setting / VORSICHTSMASSNAHMEN VOR DER EINSTELLUNG / 調整承重設定开关时的注意事項 / 操作荷重設定開關的注意事項 | 10 |
| 4-2 荷重設定の方法 / How to Set Load Weight / SO STELLEN SIE DAS LADUNGSGEWICHT EIN 承重設定方法 / 荷重設定方法..... | 11 |
| 5. 保守点検 / MAINTENANCE / INSPECTION / WARTUNG / INSPEKTION / 维护点检 / 保養點檢 | 15 |
| 6. 仕様 / SPECIFICATIONS / SPEZIFIKATIONEN / 规格 / 規格 | 17 |
| 7. その他 / OTHER / SONSTIGES / 其他 / 其他 | 18 |
| 7-1 廃棄 / Disposal / ENTSORGUNG / 废弃处理 / 廢棄 | 18 |
| 7-2 生産ロット番号 / Production Lot Number / FERTIGUNGSNUMMER / 生产批号 / 生產批號 | 18 |

1. 各部の名称 PART NAME TEILEBEZEICHNUNG 组件名称 各部位的名称

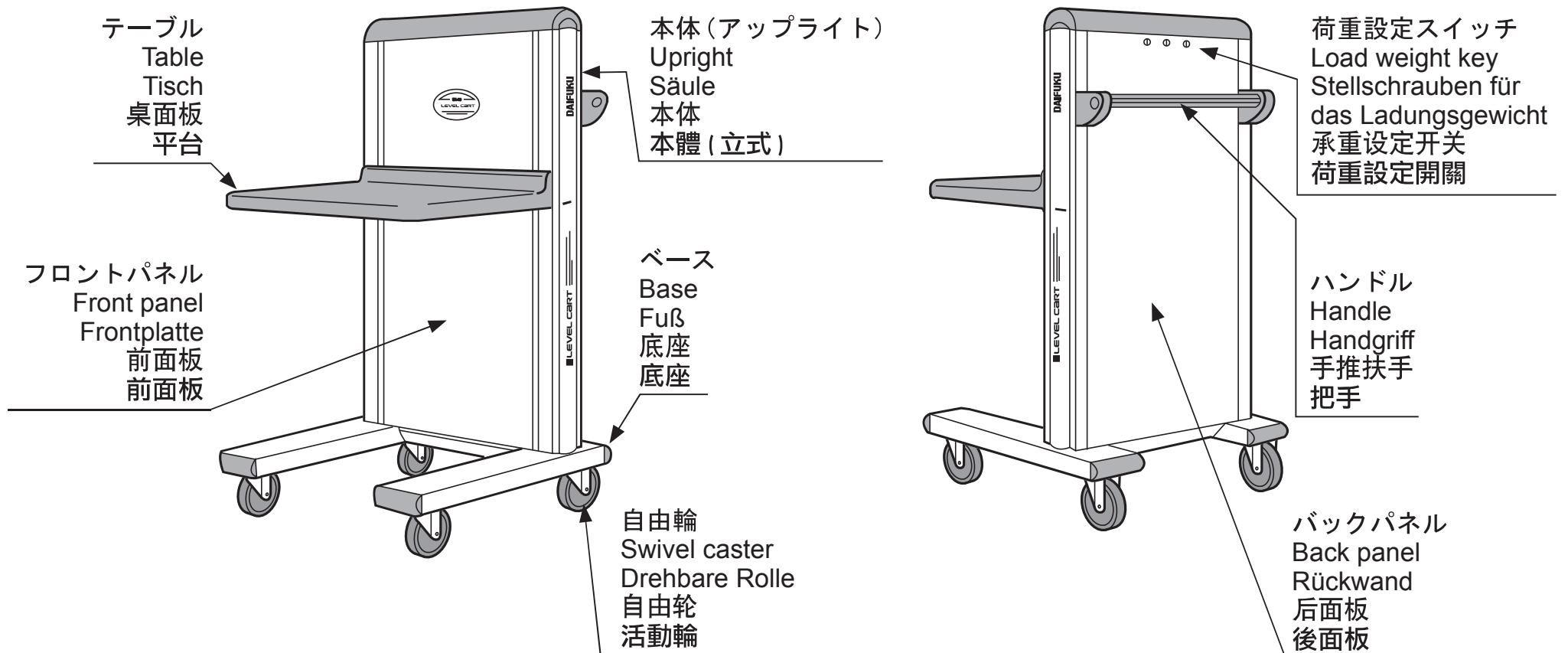

2. 使用上のご注意 PRECAUTIONS VORSICHTSMASSNAHMEN 注意事項 使用注意事項

▲ 注意 / CAUTION / ACHTUNG: / 注意 / 注意

テーブルの上には乗らないでください。

Do not ride on the table.

Fahren Sie nicht auf dem Tisch mit.

请勿乘坐桌面上。

請勿坐於平台上。

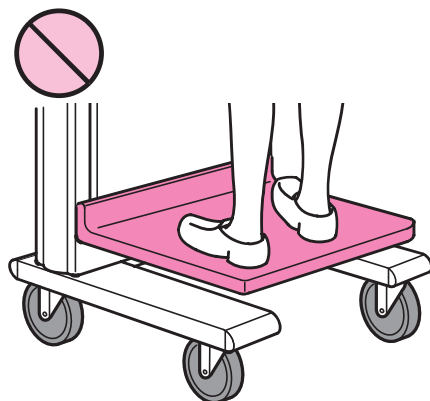

▲ 注意 / CAUTION / ACHTUNG: / 注意 / 注意

フロントパネルの隙間に、指を入れると挟まれて骨折する恐れがありますので、指を入れないでください。

Do not put your finger in the grooves of the front panel.

Finger niemals in die Führungen in der Frontplatte stecken.

请勿把手指伸到前面板的縫隙中，会夹伤手指造成骨折。

請勿將手指伸入台車面板間縫隙，以避免造成手指夾傷或骨折之危險。

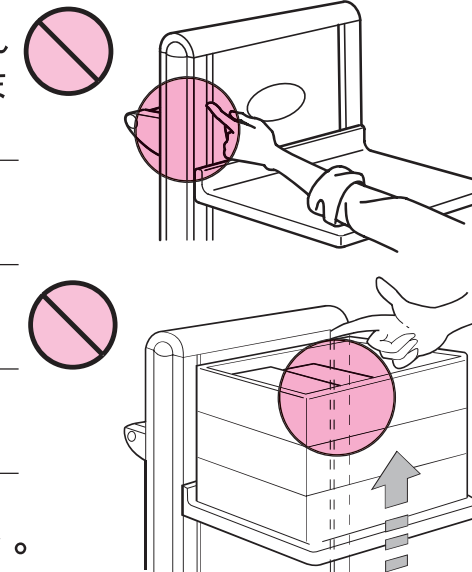

▲ 注意 / CAUTION / ACHTUNG: / 注意 / 注意

テーブルの下の台に乗ったり、足を掛けたりしないでください。

Do not ride or put your foot on the base.

Fahren Sie nicht auf der Fußplatte mit. Stellen Sie Ihren Fuß nicht auf die Fußplatte.

请勿乘坐或者把脚伸到桌面下方台上。

請勿站立在平台上、或將腳跨在平台下方底座上。

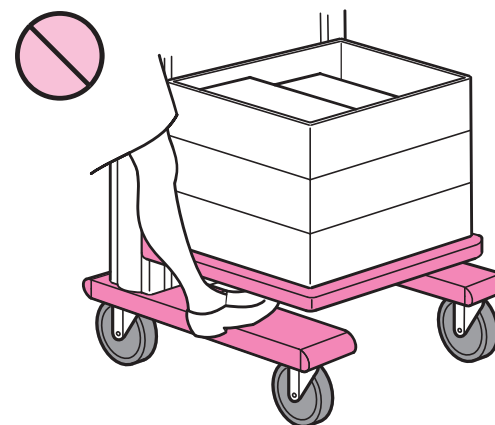

▲ 注意 / CAUTION / ACHTUNG: / 注意 / 注意

積載物の質量は、最大積載質量の範囲内で使用してください。

When stacking the load, never exceed the maximum load. See the table below.

Überschreiten Sie niemals das maximal zulässige Ladungsgewicht, wenn Sie Ladungen stapeln (siehe u.a. Tabelle).

请在最大承载重量范围内使用。

承載物請勿超過本台車之最大承載重量。

| MODEL | 最大積載質量 (kg) MAX. LOAD (kg) max. Ladungsgewicht (kg) 最大承载重量 (kg) 最大承载重量 (kg) |
|----------|---|
| LVC-04C5 | 40 |

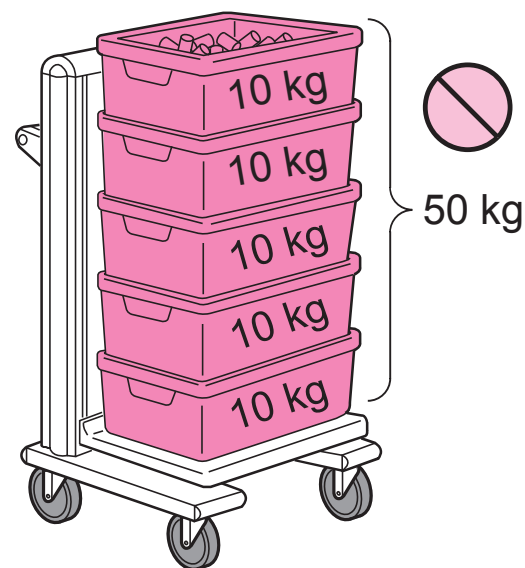

▲ 注意 / CAUTION / ACHTUNG: / 注意 / 注意

積載物をテーブルの端に載せるとテーブルが傾き落下する恐れがありますので、テーブルの中心にバランスよく載せてください。

Place the load on the table such that the cart does not overbalance.

Platzieren Sie Ladungen so auf dem Tisch, dass diese gleichmäßig verteilt sind.

请勿把物品放在桌面的边沿，会引起小车侧翻，请把物品放在桌面的中心平衡载重。

若將承載物放置於平台的某一端，可能會有傾斜掉落的危險，因此請將承載物置於平台的中央。

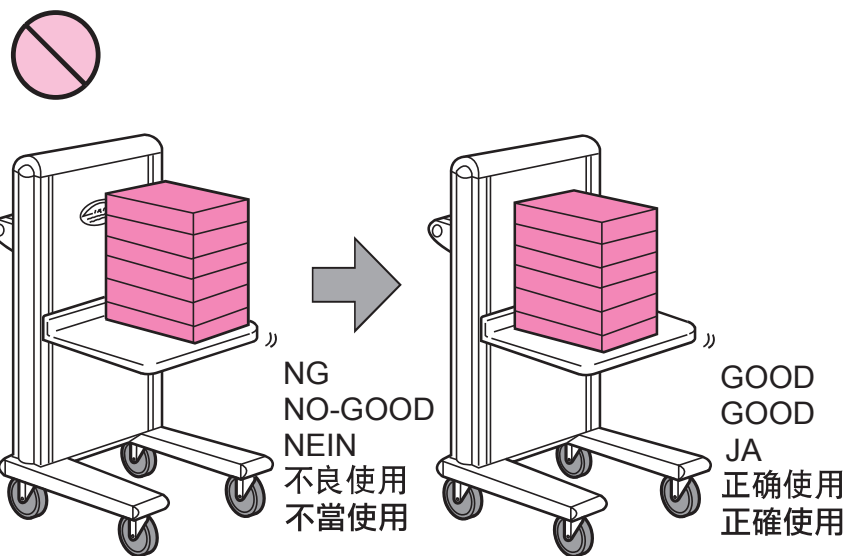

▲ 注意 / CAUTION / ACHTUNG: / 注意 / 注意

積載物をテーブルからはみ出して載せると、転倒の恐れがありますので、テーブルからはみ出さないよう載せてください。特に前方へのはみ出しは危険です。

Never attempt to handle a load that is larger than the table. Doing so may cause the load to collapse, injuring the user or damaging the load.

Versuchen Sie niemals eine Ladung zu befördern, die größer ist als der Tisch selbst. Bei Nichtbeachtung drohen Zusammenbruch und Beschädigung der Ladung sowie eine Verletzung des Benutzers.

物品超出桌面会引起侧翻，请把物品收纳在桌面范围以内，尤其是物品不能超出桌面的正前方向。

承載貨物時，請勿超出台面，可能造成台車翻覆危險，特別注意勿超出前方台面。

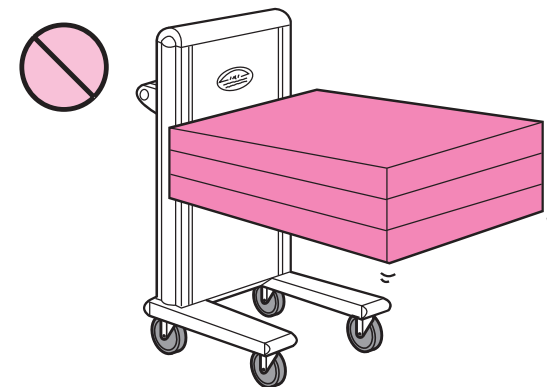

▲ 注意 / CAUTION / ACHTUNG: / 注意 / 注意

カート本体の高さ以上に荷物を積まないでください。

When stacking the load, never exceed the upright height.

Überschreiten Sie niemals die Oberkante der Säulen wenn Sie Ladungen stapeln.

码放物品请勿超出小车本体的高度

承載物請勿超過台車本體高度。

▲ 注意 / CAUTION / ACHTUNG: / 注意 / 注意

一度上に持ち上げてから、降ろしてください。

Always remove the load from the cart by lifting vertically upwards.

Ladungen werden stets durch vertikales Anheben vom Tisch entfernt.

从小车上取物品时请先向上垂直拿起再放下。

台車取物時請向上提取。

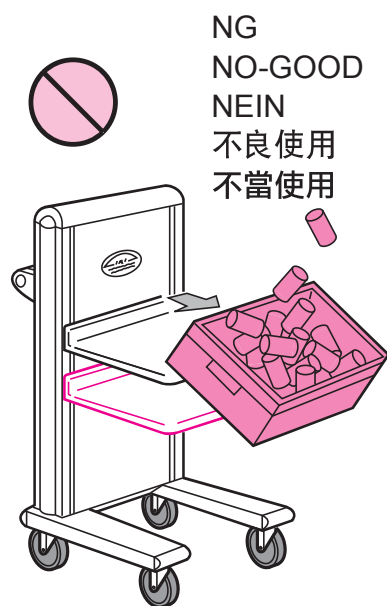

積載物を降ろす場合には、横滑りさせないでください。跳ね上がってきたテーブルに積載物が当たり危険です。

Never slide the load off the table. Doing so may cause the table to spring up and drop the load, injuring the user and damaging the contents.

Ziehen Sie die Ladung niemals vom Tisch ohne sie vorher anzuheben. Bei Nichtbeachtung kann der Tisch ruckartig hochschnellen und die Ladung herunterstürzen. Es droht Verletzungsgefahr für den Benutzer und die Ladung könnte beschädigt werden.

取物品时请注意不要在桌面上拉动，如此操作会使桌面板向上弹起，可能会对作业者和物品造成危险。

要取承載物時請勿以拉滑方式拖取。平台跳起時可能造成操作者及物品的傷害。

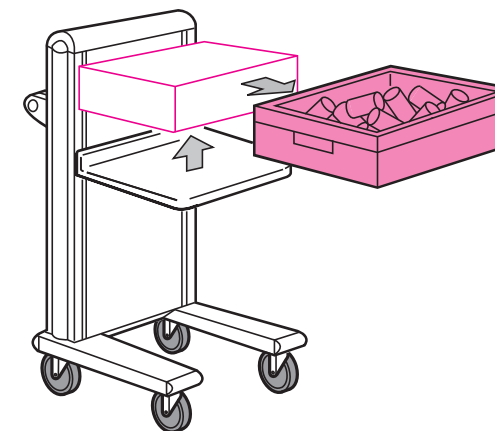

積載物の積み下ろし作業時は十分注意を払ってください。

Lift and lower the load carefully.

Heben / senken Sie Ladungen stets sorgsam an / ab.

请务必遵守先拿好物品再放下。

在裝卸承載物時請特別注意。

▲ 注意 / CAUTION / ACHTUNG: / 注意 / 注意

暴走および転倒の恐れがありますので、傾斜面には止めないでください。

Do not use the cart on a slope. Otherwise, it may go out of control or be overturned.

Benutzen Sie keinen Level Cart auf einer Neigung. Ansonsten verläßt es vielleicht Kontrolle oder stürzt vielleicht um.

禁止在坡道上使用，否则会引起失控以及翻车的危险。

台車因有失控或翻倒的危险，因此请勿将台车停放於斜坡上。

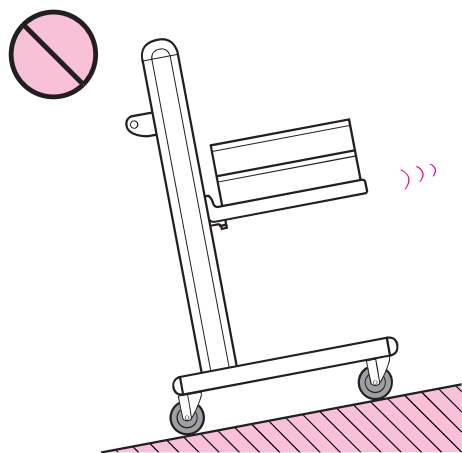

▲ 注意 / CAUTION / ACHTUNG: / 注意 / 注意

テーブルに硬いもの、とがったものを落とさないでください。

Never throw heavy, hard or sharp items.

Werfen Sie keine schweren, harten oder scharfkantigen Sachen auf den Tisch.

请勿在桌面上掉下高硬度和锋利的物品。

請勿丟堅硬或尖銳物在平台上。

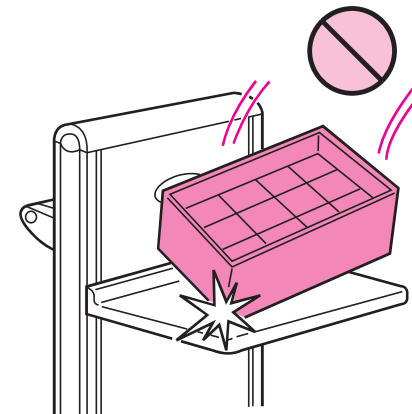

▲ 注意 / CAUTION / ACHTUNG: / 注意 / 注意

フロントパネルに、積載物を立てかけた状態で使用しないでください。

Never use the Level Cart with the load leant against the front panel.

Benutzen Sie das LEVEL CART niemals mit gegen die Frontplatte angelehnter Ladung.

请勿在前面板边上靠有物品的状态下使用。

請勿將承載物斜靠於前面板。

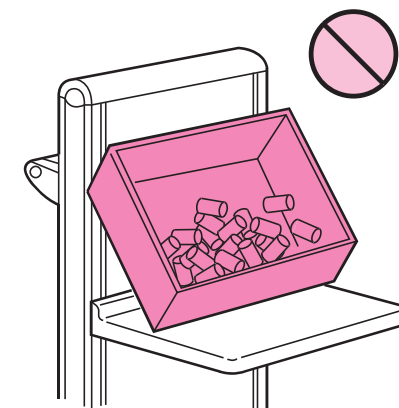

▲ 注意 / CAUTION / ACHTUNG: / 注意 / 注意

テーブルなどに樹脂部品を使用しているため、次の使用条件を守ってください。

条件：

A) 温度

使用場所の温度は、-5 ~ 50°Cまでとしてください。
テーブルに載せる積載物の温度は、-5 ~ 50°Cまでとしてください。

B) 荷物

薬品、有機溶剤はテーブルに載せないでください。

The cart uses many plastic parts. Therefore, carefully observe the following conditions when using the cart.

Conditions:

A) Temperature

Ambient temperature -5°C to 50°C
Load temperature -5°C to 50°C

B) Load

Never use the cart to handle chemical products, especially organic solvents.

Im LEVEL CART ist eine Vielzahl an Kunststoffen verbaut. Beachten Sie deswegen unbedingt folgendes:

Betriebsbedingungen:

A) Temperatur

Umgebungstemperatur: -5°C - 50°C
Ladungstemperatur: -5°C - 50°C

B) Ladung:

Benutzen Sie das LEVEL CART niemals zum Handhaben von Chemikalien, insbesondere organische Lösungsmittel.

桌面板等部件是树脂材料，请注意以下事项。

条件：

A) 温度

使用环境温度要求在 -5 ~ 50°C 范围内。
桌面上承载物品温度要求在 -5 ~ 50°C 范围内。

B) 货物

请不要放化学物品及有机溶剂。

因平台等機身多為樹脂材質，故請遵守以下使用條件。

條件：

A) 溫度

使用場所的溫度應為 -5~50°C間。
置於平台上的承載物之溫度應為 -5~50°C間。

B) 荷物

請勿承載藥品、有機溶劑。

3. 使用方法 USING LEVEL CART GEBRAUCH DES LEVEL CART 使用方法 使用方法

手順 1 添付の組立説明書に沿って、カートを組み立ててください。

手順 2 荷重の設定を行います。本紙 4 章の「荷重設定」をご覧ください。

STEP 1 Assemble the cart. See the attached ASSEMBLY instructions.

STEP 2 Set load weight. See Chapter 4 SETTING LOAD WEIGHT.

SCHRITT 1 Montieren Sie das LEVEL CART. Beachten Sie hierzu die Aufbauanleitung.

SCHRITT 2 Stellen Sie das Ladungsgewicht ein. Beachten Sie hierzu Kapitel 4 "Einstellen des Ladungsgewichtes".

步骤 1 根据附件的组装手册组装小车。

步骤 2 设定承重。请参考本说明的第 4 章【承重设定】。

步驟 1 請依照附件的手冊組裝台車。

步驟 2 設定荷重。請依照本說明書第四章的【荷重設定】內容。

手順 3 カートを操作します。

レベルカートは、テーブルが積載物の重量に応じて上下する、人間工学に基いて設計された台車です。最大荷重の設定は荷重設定スイッチで簡単に変更することができます。

STEP 3 Operate the Level Cart.

The Level Cart is an ergonomic cart with a table moving up and down depending on load weight. Setting maximum load weight can be easily set by switching the load weight keys.

SCHRITT 3 Benutzen Sie das LEVEL CART.

Das LEVEL CART ist ein ergonomischer Wagen mit beladungsabhängig auf und ab bewegendem Tisch. Das max. Ladungsgewicht kann einfach über die Stellschrauben eingestellt werden.

步骤 3 投入使用

水平台车是一种根据承载物品的重量其桌面板可以上下移动的小车。使用承重设定开关，可轻而易举地调节物品的最大承重设定值。

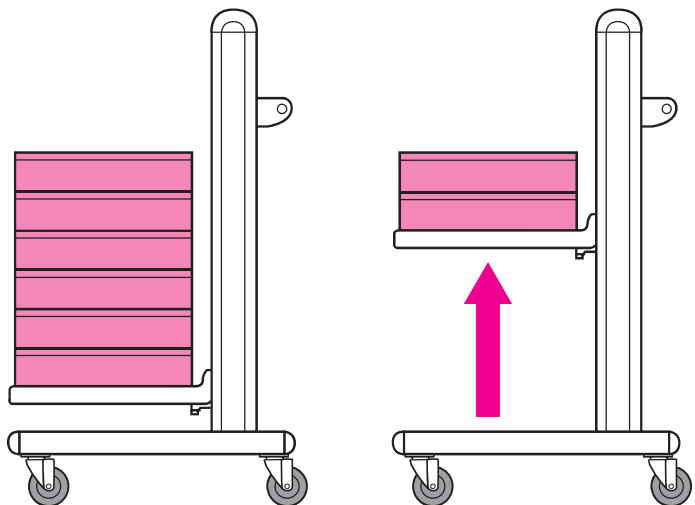

步骤 3 操作 Level Cart

Level Cart 的平台會依承載物的重量呈現不同的高度，是基於人體工學而被設計出來的台車。最大荷重的設定可簡單地以荷重設定開關來變更。

備考： 積載物の上面位置は、積載物の寸法と重量により異なります。

Note: The height of load top may vary depending on load size and weight.

Anmerkung: Die Ladungsoberkante hängt von Ladungsgröße und -gewicht ab.

备注： 承载物品的上表面高度是根据物品的尺寸和重量会有所差别。

備註： 平台上承載物的最頂高度會因承載物的尺寸及重量而異。

4. 荷重設定 SETTING LOAD WEIGHT EINSTELLEN DES LADUNGSGEWICHTES 承重設定 荷重設定

4-1 荷重設定スイッチ操作時の注意事項 / Precautions Before Setting / VORSICHTSMASSNAHMEN VOR DER EINSTELLUNG / 调整承重设定开关时的注意事项 / 操作荷重設定開關的注意事项

テーブルに物を載せた状態、またはテーブルを手で押さえた状態で、荷重設定スイッチを操作しないでください。

Never turn the load weight keys when the table of the cart is loaded with goods or hand.

Verändern Sie niemals die Einstellung solange der Tisch beladen oder manuell heruntergedrückt ist.

水平台上载有物品、或者水平台车在移动时，请勿动承重设定开关。

平台有承载物時或有用手壓住平台時，不可操作荷重設定開關。

荷重設定スイッチの操作は、必ずテーブル下面が定位置である **TABLE BOTTOM LINE** の位置で行ってください。

Do not attempt to set the keys without leveling the table to the home position. Be sure that the table bottom is at the level of **TABLE BOTTOM LINE** indicated on the upright.

Versuchen Sie niemals die Stellschrauben zu verdrehen, solange der Tisch nicht in seiner Grundstellung ist. Stellen Sie sicher, dass die Tischunterkante mit der **Markierung** übereinstimmt.

调整承重设定开关时，请务必在桌面下表面高度处于定位标识“**TABLE BOTTOM LINE**”的情况下进行。

要操作荷重設定開關時，平台務必在 **平台底線** 的位置時才可進行設定。

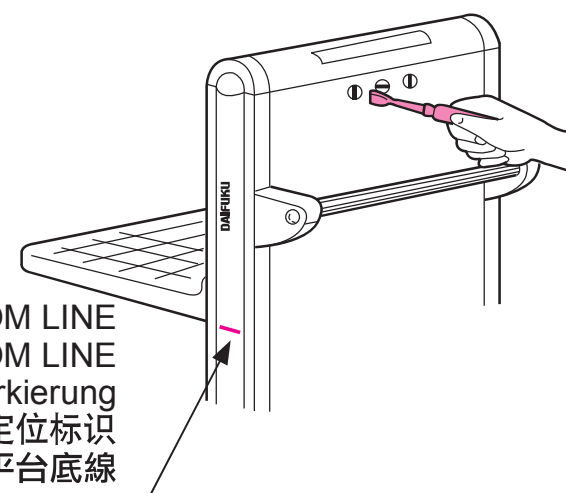
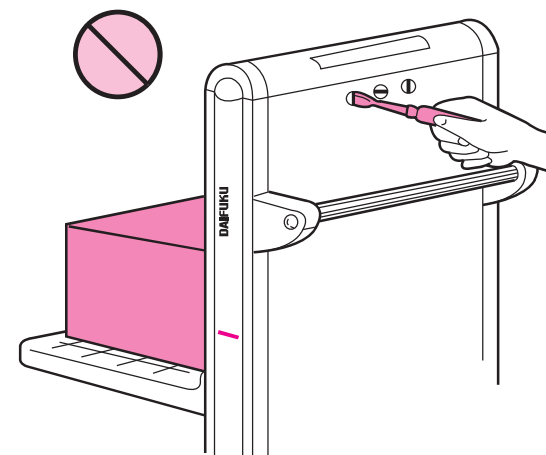

TABLE BOTTOM LINE
TABLE BOTTOM LINE
Markierung
定位标识
平台底線

4-2 荷重設定の方法 / How to Set Load Weight / SO STELLEN SIE DAS LADUNGSGEWICHT EIN / 承重設定方法 / 荷重設定方法

手順 1 積載物の総質量（容器の重さを含む）に合わせて、荷重設定スイッチを切り替えてください。グラフ 1 を参考にして、MAX. 荷重を選定してください。

STEP 1 Depending on the weight (including the tare weight) and height of the load that you are to put on the table of the cart, select a suitable MAX. LOAD WEIGHT, referring to the graph 1.

SCHRITT 1 Abhängig vom Gewicht (inkl. des Leergewichtes) und der Höhe der Ladung mit der Sie den Tisch belasten möchten, stellen Sie das entsprechende max. Ladungsgewicht gemäß den unten dargestellten Grafiken 1.

步骤 1 请根据承载物品的总重量（含容器重量）和高度，再参考直线图 1，选择最大承重值，并按照所选到的最大承重值调整承重设定开关。

步驟 1 請依照承載物的總重量（含容器重）來切換荷重設定開關。請參考圖表一選定最大荷重。

グラフ 1
LVC-04C5 の MAX. 荷重選定グラフ

Graph No.1 for selecting suitable
MAX. LOAD WEIGHT for Model LVC-04C5

Grafik 1: Einstellung des passenden
max. Ladungsgewichtes für Typ LVC-04C5

直线图 1
LVC-04C5 的最大承重值

圖一
LVC-04C5 的最大荷重選定表

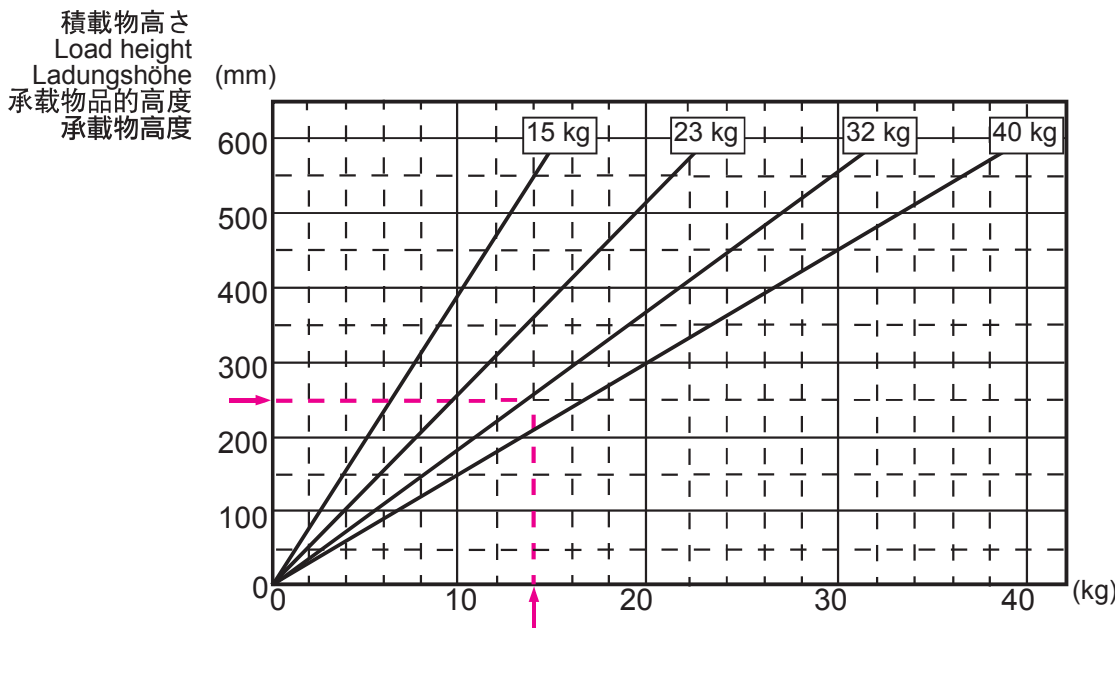
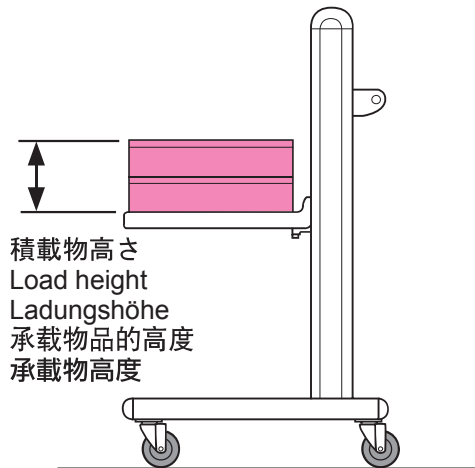

設定例 1

グラフ 1 を参照
質量 14kg、高さ 250mm の積載物の場
合は、**32kg** の荷重設定を選択します。

Example 1

Refer to Graph No.1
If the weight of the load is 14 kg and the
load height is 250 mm, select **32 kg**.

Bsp. 1

Ladungsgewicht = 14kg
Ladungshöhe = 250mm
=> Einstellung = **32kg**

设定举例 1

根据直线图 1
承载物品重量 14kg、高度 250mm 时，
最大承重值应选 **32kg**。

設定範例 1

参考圖一
重量 14kg、高 250mm 的承載物請選擇
32kg 的荷重設定。

手順 2 選定した MAX. 荷重を、下表により設定してください。

STEP 2 To set the keys to their correct direction in accordance with the selected MAX. LOAD WEIGHT, see the table below and turn the keys as indicated.

SCHRITT 2 Zum korrekten Einstellen des max. Ladungsgewichtes drehen Sie die Stellschrauben wie unten dargestellt.

步骤 2 请根据所选到的最大承重值参考下附图表调整承重设定开关。

步驟 2 選定最大荷重後，請依下表進行設定。

荷重設定スイッチの操作方法

Load Weight Keys Direction Indicator Table

Referenzwerte Einstellung Stellschrauben

最大承重和承重设定开关的关系图表

荷重設定開關操作方法

| 型式 MODEL Typ: 型号 型號 | 最大質量 Max. load weight Max. Ladungsgewicht 最大承重 最大重量 | 荷重設定スイッチ Key direction indicator Einstellung Stellschrauben 承重设定开关 荷重設定開關 |
|---------------------------------|---|---|
| LVC-04C5 | 15 kg | |
| | 23 kg | |
| | 32 kg | |
| | 40 kg | |

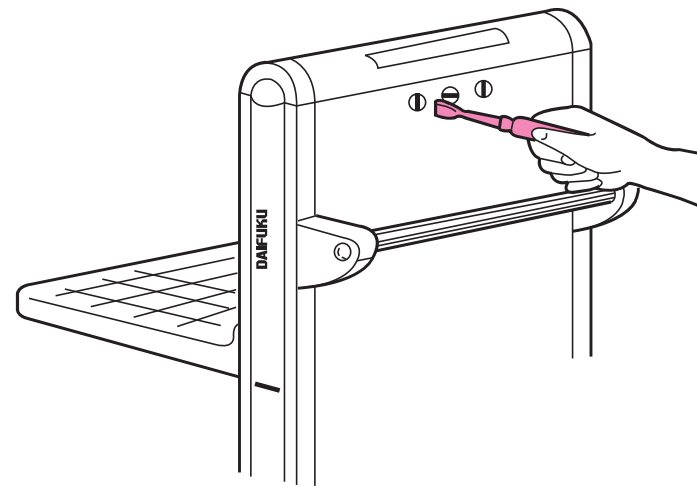

付属のマイナスドライバをご使用ください。

Use the screwdriver provided to turn the keys.

Benutzen Sie zum Drehen der Stellschrauben den mitgelieferten Schraubendreher.

请使用小车配套的一字螺丝刀。

請使用附屬一字螺絲起子。

荷重設定スイッチの回転方向

Turning Direction of Load Weight Keys

Drehrichtung der Stellschrauben

承重设定开关的旋转方向

荷重設定開關的旋轉方向

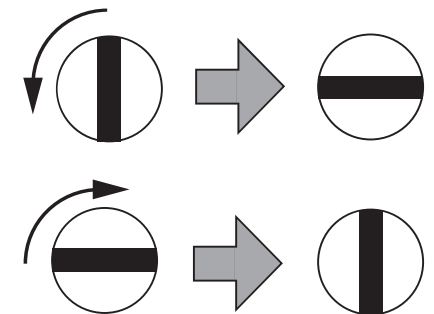

備考：積載物の位置が適切でない場合、積載物をテーブルから降ろし、次の調整を行ってください。

1. 積載物の位置が高すぎる場合
荷重設定スイッチを1ランク軽く設定し直すか、または1段あたりの重さ（積載物の数）を増やしてください。
2. 積載物の位置が低すぎる場合
荷重設定スイッチを1ランク重く設定し直すか、または1段あたりの重さ（積載物の数）を減らしてください。

Note: If the height of the load is not convenient for working, take the load off the table and do the following.

1. When the load is too high for working, set the keys to one rank lighter MAX. LOAD WEIGHT than that have been selected. Or alternatively, increase the weight of the load by increasing the number of parts.
2. When the load is too low for working, set the keys to one rank heavier MAX. LOAD WEIGHT than that have been selected. Or alternatively, reduce the weight of load by reducing the number of parts.

Anmerkung: Sollte die Höhe der Ladung nicht ergonomisch sein, nehmen Sie diese herunter und versuchen Sie folgendes:

1. Sollte die Ladung zu hoch sein, stellen Sie die Stellschrauben auf das nächst kleinere max. Ladungsgewicht ein. Alternativ können Sie auch mehr Teile auf den Tisch legen um das Gesamtgewicht zu erhöhen.
2. Sollte die Ladung zu tief sein, stellen Sie die Stellschrauben auf das nächst höhere max. Ladungsgewicht ein. Alternativ können Sie auch mehr Teile auf den Tisch legen um das Gesamtgewicht zu erhöhen.

备注：如有承载物品高度没能调整好的情况出现，请把物品卸下，再进行调整。

1. 承载物品的上表面高度过高时，请将设定开关向下重新设置一个级别，或者再增加1层的重量（承载物品的数量）。
2. 承载物品的上表面高度过低时，请将设定开关向上重新设定一个级别、或者再减少1层的重量（承载物品的数量）。

備註：若承載物的最高位置不適當時，請先將承載物從平台上取下後進行以下調整步驟。

1. 若承載物的最高位置過高時，請重新將荷重設定開關設定為輕一等級，或增加相當於一層承載物的重量（承載物的數量）
2. 若承載物的最高位置過低時，請重新將荷重設定開關設定為高一等級，或減少相當於一層承載物的重量（承載物的數量）

5. 保守点検 MAINTENANCE / INSPECTION WARTUNG / INSPEKTION 维护点检 保養點檢

レベルカートは、耐久性に優れていますが、その能力を十分に活用していただくために、3ヶ月に一度は保守点検をおこなってください。

The reliability and durability of the Level Cart depend largely on the maintenance it receives.

Die Betriebssicherheit und die Haltbarkeit des LEVEL CART hängen wesentlich von den durchgeführten Wartungen ab.

水平台车具有稳固耐用的特征，但为延长使用寿命起见，请每3个月做一次维护点检。

雖本台車具有優越的耐用性，但為充分維持本台車的能力，請三個月施做一次保養點檢。

| 点検箇所 LOCATION Nr. 点检项目 點檢處所 | 点検項目 CHECK ITEM zu prüfen: 点检部位 點檢項目 | 処置 ACTION Maßnahme: 处理方法 處理方法 |
|---|--|---|
| 1-3 | ボルトの緩み、外れ Loose bolts lose Schrauben 螺丝松动、脱落 螺栓的鬆脱 | 増し締め Tighten festziehen 拧紧螺丝 鎖緊螺栓 |
| 4 | 車輪表面の磨耗 Rough bearings schwergängige Lager 车轮表面的磨损 車輪表面的磨損 | 車輪交換 Replace wheels Rollen ersetzen 更换车轮 更換車輪 |

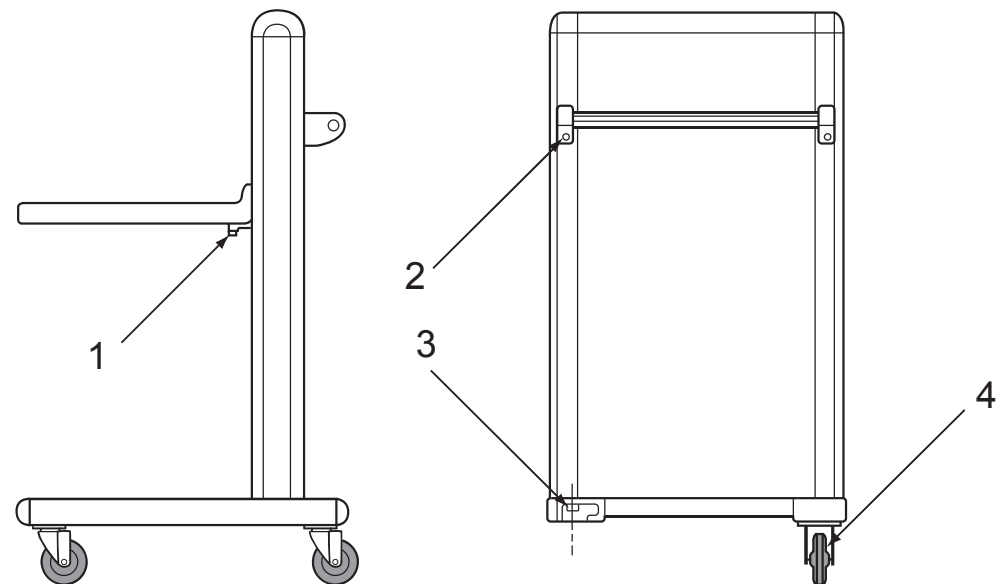

交換部品 / Replacement Parts / Ersatzteile: / 备品备件 / 更換零件

下記交換部品をご用意しております。
ご用命は本紙最終ページの販売店まで
お願いします。

The following parts are prepared.
Contact Daifuku Agent (on final
page).

Die folgenden Teile sind vorgesehen.
Bitte kontaktieren Sie Ihren DAIFUKU
Ansprechpartner.

下列备品备件可以出售提供，如有需
要，请参照本说明书最后一页向销售
公司垂询。

以下為本台車所需更換之零件，若有
需要請洽詢本說明書最後頁所記之大
福銷售據點。

| No. No. / Nr. No. / No. | 品名 ITEM / Teilename: / 項目 / 項目 | 品番 PART No. / Teile-Nr.: 型号 / 型號 |
|-------------------------------|--|--|
| 1 | 上部樹脂カバー Top resin cover Obere Abdeckung 小车顶部树脂外罩 上部樹脂蓋 | LVC-A04B0C |
| 2 | テーブル Table Tisch 桌面板 平台 | LVC-C99B0C |
| 3 | 手押しハンドル Handle Handgriff 手推扶手 手推把手 | LVC-D99B |
| 4 | 自由輪 Swivel caster Drehbare Rolle 自由輪 自由輪 | 420EA-N65 |

6. 仕様 SPECIFICATIONS SPEZIFIKATIONEN 规格 规格

| | |
|---|--------------|
| 型式 / MODELS / TYPEN 型号 / 型号 | LVC-04C5 |
| 項目 / ITEM Teilname: / 编号 / 编号 | |
| 積載物質量 Load weight Ladungsgewicht 承载物品重量 承载物重量 | 15-40 kg |
| テーブル寸法 Table dimension Tischabmessungen 桌面尺寸 平台尺寸 | 570 x 445 mm |
| 本体質量 Tare weight Leergewicht 本体重量 本體重量 | 21 kg |

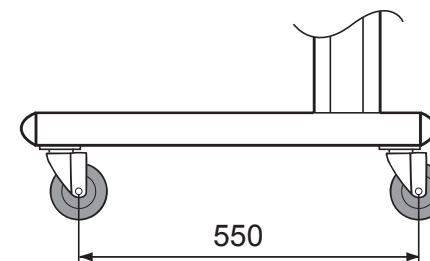
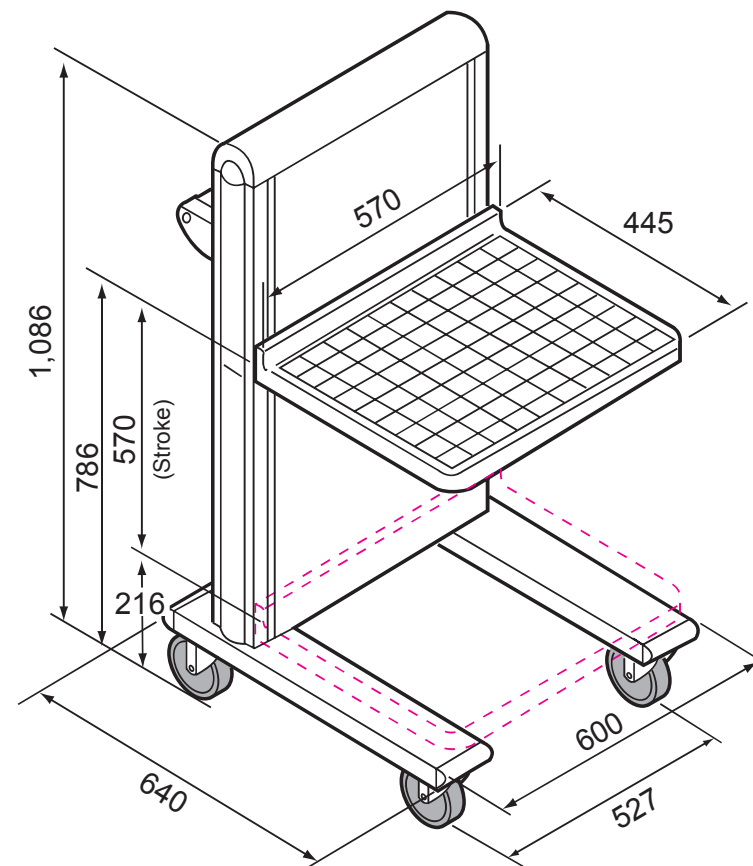

ホイールベース / Wheelbase / Radabstand / 轮距 / 輪距

7. その他 OTHER SONSTIGES 其他 其他

7-1 廃棄 / Disposal / ENTSORGUNG / 废弃处理 / 廢棄

国や自治体の規則に則って廃棄してください。

Comply with local regulations or instructions when disposing a used cart.

Bei der Entsorgung des LEVEL CART richten Sie sich nach den gesetzlichen Vorschriften.

请根据国家和本地政府的规定进行处理。

請依照政府法律規定廢棄之。

7-2 生産ロット番号 / Production Lot Number / FERTIGUNGSNUMMER / 生产批号 / 生產批號

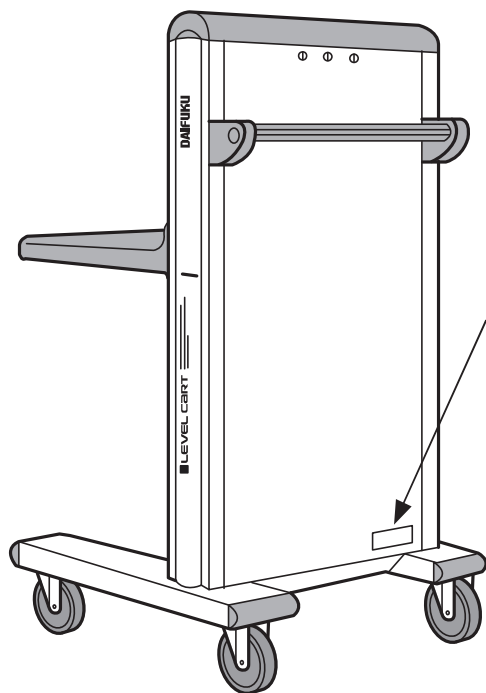

生産ロットラベル
Production lot sticker
Aufkleber mit Fertigungs-
nummer
生产批号标签
生產批號標籤

項目 / Code / Code / 编号 / 編號 A 10 年 / Year / Jahr / 年 / 年 2010

| 項目 Code / Code 编号 / 編號 | 月 Month / Monat 月 / 月 | 項目 Code / Code / 编号 / 編號 | 月 Month / Monat 月 / 月 |
|------------------------------|------------------------------------|--------------------------------|--|
| A | 1月 / January Januar / 1月 / 1月 | G | 7月 / July Juli / 7月 / 7月 |
| B | 2月 / February Februar / 2月 / 2月 | H | 8月 / August August / 8月 / 8月 |
| C | 3月 / March März / 3月 / 3月 | I | 9月 / September September / 9月 / 9月 |
| D | 4月 / April April / 4月 / 4月 | J | 10月 / October Oktober / 10月 / 10月 |
| E | 5月 / May Mai / 5月 / 5月 | K | 11月 / November November / 11月 / 11月 |
| F | 6月 / June Juni / 6月 / 6月 | L | 12月 / December Dezember / 12月 / 12月 |



DAIFUKU CO., LTD. <http://www.daifuku-logisticssolutions.com/>

Osaka Headquarters: 2-11 Mitejima 3-chome, Nishiyodogawa-ku, Osaka 555-0012 Japan

Tokyo Head Office: 1-2-3 Kaigan, Minato-ku, Tokyo 105-0022, Japan



ダイフク販売店

Contact Daifuku Agent:

DAIFUKU Ansprechpartner:

大福销售公司

大福銷售據點